



Líder en servicio de artículos de escritura impresos,
productos promocionales y mucho más...



Servicio 48 horas ¡Sin cargo!

BIC Graphic cuenta con el servicio de producción en 48 horas ¡Sin cargo! para los productos más vendidos.

Este programa esta disponible para Writing Instruments, BIC® Lighters, BIC® Select, Sheaffer® y Key Rings. El detalle de los colores de producto, cantidades máximas e impresión lo puedes encontrar a partir de la pág. 125.



Encuentra el ícono  en las páginas de los productos que aplica este servicio.

Zona metropolitana

El pedido estará listo en la planta de BIC 48 horas después de la recepción de la orden y será entregado durante el transcurso del mismo día a partir de las 12:00 hrs.

Interior del país:

El pedido será enviado de acuerdo a las instrucciones del cliente 48 horas después de la recepción del mismo.

Países en Centroamérica:

El servicio aplica en la producción del pedido, el embarque desde México será en coordinación con cada país.

Para hacer efectivo este servicio

La recepción de la orden en el departamento de Servicio a Clientes deberá ser de lunes a viernes a más tardar a las 11:00 hrs. (Horario Ciudad de México) con su arte listo para impresión y comprobante de pago.

El pedido deberá indicar que requiere servicio 48 horas

- No deberá solicitar arte para autorización.
- El tiempo de producción se considera a partir de la liberación del pedido por el departamento de crédito y una vez que nuestro departamento de Servicio a Clientes haya aclarado los detalles del mismo
- No aplica para empaques especiales
- En grabado láser no aplica para personalización o proceso de oxidación
- Productos sujetos a disponibilidad
- BIC Graphic se reserva el derecho a no procesar pedidos en 48 hrs. que no cumplan con las especificaciones mencionadas.



Un mensaje de nuestro Presidente

¡2011 es un año para celebrar! Estamos orgullosos de conmemorar el 15 aniversario del Bolígrafo Bic® Diamante™ en México. El bolígrafo BIC® Diamante™ continúa siendo uno de los productos más vendidos, con un diseño clásico y calidad sin igual. Me gustaría agradecer personalmente a todos nuestros clientes por su continuo apoyo durante todos estos años.

Así como honramos el pasado, también continuamos inventando el futuro, enfocándonos en el liderazgo en servicio, en la calidad y desempeño de nuestros principales productos. En nuestro nuevo catálogo 2011 presentamos las categorías de BIC® Writing Instruments, BIC® Sticky Note, BIC® Lighters, BIC® Magnets, BIC® Notebooks y Key Rings. Así como el servicio de 48 horas sin cargo para muchos de nuestros productos, perfecto para órdenes de último minuto que usted requiera.

Inventar el futuro, también significa proteger nuestro medio ambiente para las futuras generaciones. El enfoque de BIC hacía el desarrollo sustentable, minimiza el impacto ambiental. Los diseños son sencillos y funcionales, conteniendo sólo los componentes esenciales. Hoy en día, BIC Graphic se enorgullece de ofrecer algunos instrumentos de escritura y productos de papel fabricados con material reciclado o de fuentes renovables.

La simplicidad es uno de los valores BIC. La ventaja BIC ofrece servicio gratuito en cambios de color de la impresión, muestras virtuales y más. La seguridad de los productos es otro valor fundamental en nuestra empresa. Todos los productos BIC® son sometidos a pruebas de calidad y desempeño para cumplir con las regulaciones y normas pertinentes antes de sean colocados en el mercado. BIC hace que sea sencillo colocar un pedido y asegura confianza en los productos que llevan impreso el logotipo de su empresa.

Por más de 40 años, la marca BIC® ha sido sinónimo de calidad superior, accesibilidad, seguridad y servicio. Continuaremos con este compromiso hacía ustedes, nuestros valiosos clientes, y seguiremos adelante en los años venideros.

Sinceramente



Bruno Bich

Símbolos y Abreviaturas

Opciones especiales



Mix & match

Crea numerosas combinaciones en productos seleccionados eligiendo entre los colores de barril, trim y/o grip que ofrecen para complementar tu logo.



BIC® Ecolutions™

Productos que también se ofrecen fabricados con diferentes porcentajes de materiales reciclados.



Cuatricromía

Impresión en proceso de 4 tintas (Cyan, Magenta, Amarillo y Negro) para lograr reproducciones de alta calidad que puedes utilizar para fotografías o artes con múltiples colores.

Tipos de escritura



M Punto Mediano



G Tinta Gel



RB Roller



FS Fynestyle



R Resaltador



MK Marcador



L Lápiz



PC Portaminas



BP Bolígrafo



PF Pluma Fuente

● Tinta Negra

● Tinta Azul

● Tinta Roja

● Tinta Naranja

● Tinta Rosa

● Tinta Amarilla

● Tinta Verde



BIC® Easy-Glyde Ink™



BIC® Tinta Anti-Fraude

Otros símbolos



24 Horas / 48 Horas

Servicio para productos seleccionados que puedes solicitar en 24 o 48 horas. Para detalles de este servicio consulta de las páginas 125 a la 130.



Información General

Te indica en que página puedes encontrar información complementaria del producto.



Peso de producto

En cada página puedes encontrar el peso del producto para que sea más fácil calcular los fletes.



Mobius Loop

Mejor conocido como el "Símbolo de Reciclado", el cual podemos utilizar en la impresión de los productos que contienen material reciclado.



Nuevo Producto

Aparece en los diferentes nuevos productos de este año.



Nuevos Colores

Con este símbolo puedes identificar los nuevos colores que se presentan este año en algunos de nuestros productos existentes.



País de origen

Con esta referencia puedes identificar el país en el que está fabricado cada producto.

Abreviaturas

SE = Impresión en Serigrafía

CMYK = Impresión en Cuatricromía

LS = Grabado Láser

BD = Bordado

HS = Hot Stamping

SD = Sellado

PF = Pluma Fuente

RB = Roller

BP = Bolígrafo

SET = Juego de bolígrafo y lapicero

PROCESO DE OXIDACIÓN = Proceso en el cual el color de grabado natural puede convertirse a un tono casi negro

Medidas

EN LOS PRODUCTOS:

A = Ancho o grosor del producto

L = Largo del producto también conocido como Alto

EN LAS AREAS DE IMPRESIÓN:

A = Ancho (De izquierda a derecha)

L = Largo, también conocido como Alto (De abajo hacia arriba)

Descripción de catálogo

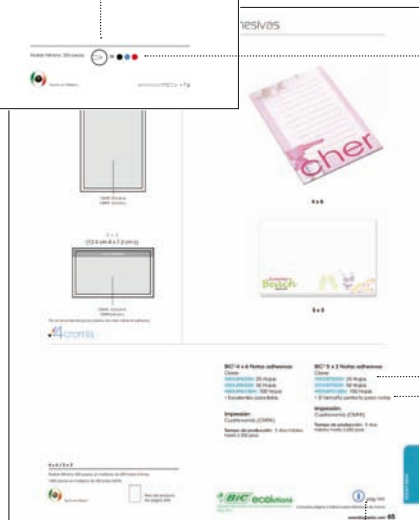
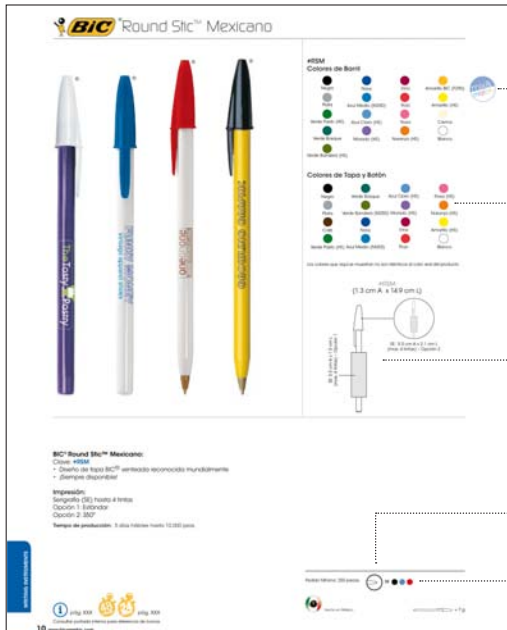

- 1 **Mix & Match**
Con este logo puedes identificar los productos que te ofrecen hacer la combinación que tu requieras con sus diferentes componentes barril/trim/grip.
- 2 **Guía de color**
Colores, combinaciones o acabados disponibles en cada producto.
- 3 **Viñeta para área de impresión**
Aquí encontrarás información referente a las medidas del producto y su área de impresión, opciones de impresión, tipo de impresión y número de tintas que puede llevar.
- 4 **Escritura**
En esta sección se indica el tipo o mecanismo de escritura, así como el color de tinta disponible en cada producto.
- 5 **Pedidos mínimos**
Aparece la cantidad mínima que se puede solicitar en cada producto.
- 6 **Claves del producto**
Para facilitar el llenado de tus pedidos te anexamos el nombre y clave de cada producto.
- 7 **Características del producto**
Aquí están las características más sobresalientes de cada producto.
- 8 **Símbolos**
Esta área está destinada para las opciones y/o servicios adicionales que ofrecen los productos y también la referencia de información general.
- 9 **Impresión**
Toda la información relacionada al tipo de impresión, máximos de tintas de impresión, posición de impresión y otros detalles que permite cada producto.
- 10 **Tiempo de producción**
Permite saber cuántos días de producción ofrecemos en cada producto.
- 11 **País de origen**
Cada producto indica cual es su país de origen.
- 12 **Peso del producto**
Para facilitar el cálculo de los fletes, aquí indicamos el peso unitario de cada producto.



La Ventaja BIC®

Servicios:

- Muestras virtuales
- Muestras
- Cambios en color de impresión
- Cambio en tinta de escritura
- Producción de artes

¡GRATIS!

Servicio 48 horas ¡SIN CARGO!

- Disponible para Writing Instruments, Lighters, BIC® Select, Sheaffer® y Key Rings en diferentes combinaciones y opciones de impresión.



Reconocimiento de marca:

- La marca BIC® es reconocida por 9 de cada 10 personas, lo que asegura que tu marca estará asociada con productos de calidad y el servicio que establecen los estándares de la industria en todo el mundo.



Calidad de clase mundial:

- La funcionalidad y seguridad de nuestros productos se apegan a los más estrictos estándares de calidad, por sus materiales y repuestos de alta calidad garantizan la permanencia de tu mensaje.

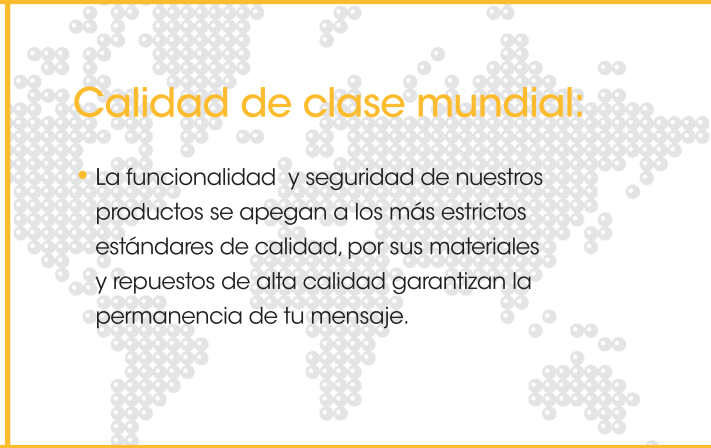

Promesa de disponibilidad:

- Aprovecha la ventaja de los productos que fabricamos en nuestra planta donde siempre están disponibles. Si temporalmente alguno uno de esos productos no lo tenemos, te podemos ofrecer uno similar y hasta de un valor más alto sin cargo adicional.

Inovación de producto:

- Presentamos nuevos productos en 2011. Busca el logo de "NUEVO" en las páginas del catálogo.
- Elige entre múltiples diseños patentados y productos fabricados en nuestras propias plantas desarrollados por ingenieros calificados.

Técnicas de impresión:

- Te brindamos impresiones de calidad con revolucionarios procesos de impresión para que tu marca destaque.



BIC® Digital Wide Body® Color Grip

Mix and Match:

- Con múltiples combinaciones de barril, trim y grip, así como los colores de impresión que requieras, puedes elegir la mejor combinación para complementar tu logo.



Tecnología de tintas:

- Elige diferentes colores de escritura, incluyendo en algunos productos, nuestras exclusivas tintas.



BIC® Easy-Glide Ink™

35% más suave y trazo más grueso que nuestro bolígrafo estándar.



BIC® Tinta Antifraude

Tinta indeleble que ayuda a evitar fraudes en cheques y recetas médicas.

Empaques:

- BIC ofrece opciones de empaques y estuches en sus diferentes categorías para que sus regalos destaquen.



Seguridad de Producto

Los productos y tintas BIC® cumplen con las leyes y estándares de **Estados Unidos y Europa**, así como las leyes internacionales de seguridad en los productos.

✓ Todos los productos son revisados por un **especialista en seguridad de producto**

✓ Las tintas utilizadas son **evaluadas por un toxicólogo americano** del Duke University Medical Center

✓ Todos los instrumentos de escritura cumplen con los **estándares de seguridad** en tapas y botones.

✓ Incluye **pruebas de plomo y otros metales pesados**



Desarrollo Sustentable

Un **Producto Promocional Responsable**



Desde la creación de su primer bolígrafo, BIC optó por ir directamente a lo esencial, haciéndolo simple, con calidad, para uso diario y al alcance de todos. Hoy en día "directamente a lo esencial" continúa siendo la promesa de BIC en todas sus categorías y también se refleja con el enfoque de BIC en el desarrollo sustentable que significa para nuestros productos: minimizar el impacto ambiental.

Lo esencial está en **buenas manos**



Hoy BIC Graphic se enorgullece de ofrecer instrumentos de escritura y productos de papel fabricados con material reciclado o de fuentes renovables.



BIC diseña productos simples y funcionales que contienen solo los componentes esenciales.

Nuestro objetivo, es reducir la cantidad de materias primas en la fabricación de nuestros productos.

Recargar más, **desperdiciar menos**



Algunos de nuestros productos son recargables, lo que da la facilidad de utilizarlos una y otra vez.

Calidad sinónimo de **durabilidad**

El uso de materiales de alto grado, la construcción y su control de calidad garantizan que el producto y tu marca sean de larga duración.



Tabla de Contenido

WRITING INSTRUMENTS 8-41

BIC® SELECT 42-49

SHEAFFER® 50-59

STICKY NOTE 60-69

NOTEBOOKS 70-73

BIC® BAGS 74-81

BIC® LIGHTERS 84-87

BIC® ECOLUTIONS™ 88-95

BIC® MAGNETS 96-103



KEY RINGS 104-109

COMBO & SPECIAL PACKAGING 110-115

INFORMACION GENERAL 116-132



Writing instruments Writing instruments Writing instruments

BIC® Round Stic™ Mexicano	10	BIC® Wide Body™ Clear Grip.....	26
BIC® Joyas	11	BIC® Wide Body™ Ice Grip	26
BIC® Round Stic™ Mexicano Ice	12	BIC® Digital Wide Body™ Grip	27
BIC® Diamante™.....	12	BIC® Digital Wide Body™ Chrome Grip....	27
BIC® Round Stic™	13	BIC® Tri Stic™	28
BIC® Clic Stic™.....	14	BIC® Tri Stic™ Ice	28
BIC® Clic Stic™ Ice.....	15	BIC® Pivo®	29
BIC® Clic Stic™ Clear Colors	15	BIC® Pivo® Chrome	29
BIC® Clic Stic™ Ice Grip	16	BIC® Pivo® Gold	29
BIC® Clic Stic™ Grip	16	BIC® Clic® Gold	30
BIC® Digital Clic Stic™ Grip	16	BIC® Grip Roller	31
BIC® XS Finestyle 	17	BIC® Grip Roller Gold	31
BIC® XS Clear Finestyle 	17	BIC® Velocity® Ball Pen.....	32
BIC® BU2® Solid	18	BIC® Velocity® Gel	32
BIC® BU2® Color	18	BIC® Pro +® Gel	33
BIC® BU2® Grip	19	BIC® Intensity® Clic™ Gel	33
BIC® BU2® Fashion Grip.....	19	BIC® 4 Colors™.....	34
BIC® Slim Clic	20	BIC® Bic 3	34
BIC® Vision™ Clic	20	BIC® Brite Liner® Grip	35
Y118.....	21	BIC® Z4®+	35
Y126	21	BIC® Permanent Marker Grip	36
Y127	21	BIC® Mark It™	36
BIC® Media Clic	22	BIC® Great Erase™	37
BIC® Digital Media Clic Grip.....	22	BIC® Evolution™ Pencil	37
BIC® Mini Clic Stic™	23	BIC® Matic	38
BIC® Mini Wide Body™	23	BIC® Matic Color 	38
BIC® Wide Body™	24	BIC® Twin Select®	39
BIC® Wide Body™ Color Grip	25	BIC® Twin Pastel®	39
BIC® Wide Body™ Grip	25	BIC® Comfort Twin®	39



 **BIC**
Writing
instruments

zen
erchi bar



#RSM

Colores de Barril

Negro	Navy	Vino	Amarillo BIC (F290)
Plata	Azul Medio (M250)	Rojo	Amarillo (HS)
Verde Pasto (HS)	Azul Claro (HS)	Rosa	Crema
Verde Bosque	Morado (HS)	Naranja (HS)	Blanco
Verde Bandera (M250)			



Colores de Tapa y Botón

Negro	Verde Bosque	Azul Claro (HS)	Rosa (HS)
Plata	Verde Bandera (M250)	Morado (HS)	Naranja (HS)
Café	Navy	Vino	Amarillo (HS)
Verde Pasto (HS)	Azul Medio (M250)	Rojo	Blanco

Los colores que aquí se muestran no son idénticos al color real del producto

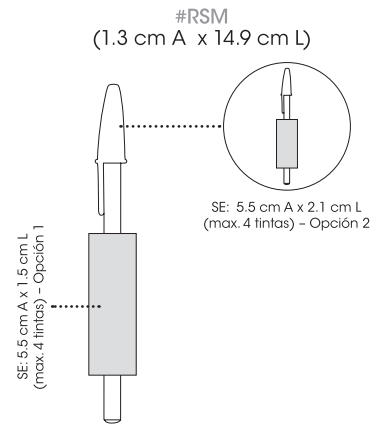

BIC® Round Stic™ Mexicano:

Clave: #RSM

- Diseño de tapa BIC® ventada reconocida mundialmente
- ¡Siempre disponible!

Impresión:

Serigrafía (SE) hasta 4 tintas

Opción 1: Estándar

Opción 2: 350°

Tiempo de producción: 5 días hábiles hasta 10,000 pzas.



#JYS
Colores de Barril y Tapa



Los colores que aquí se muestran no son idénticos al color real del producto

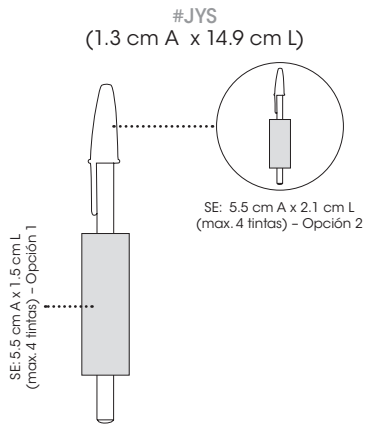

BIC® Joyas:

Clave: #JYS

- Diseño de tapa BIC® ventada reconocida mundialmente
- ¡Siempre disponible!

Impresión:

Serigrafía (SE) hasta 4 tintas

Opción 1: Estándar

Opción 2: 350°

Tiempo de producción: 5 días hábiles hasta 10,000 pzas.

Pedido Mínimo: 250 piezas



Hecho en México



= 7 g



pág. 125



pág. 118

Consultar página 2 para referencia de íconos



BIC® DIAMANTE®

#RSMI

Colores de Barril



#DMT

Combinaciones de Barril / Botón / Tinta de escritura

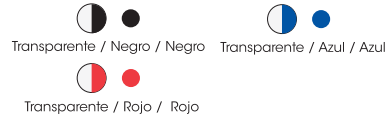

#RSMI

#DMT

#RSMI/#DMT
(1.3 cm A x 14.9 cm L)

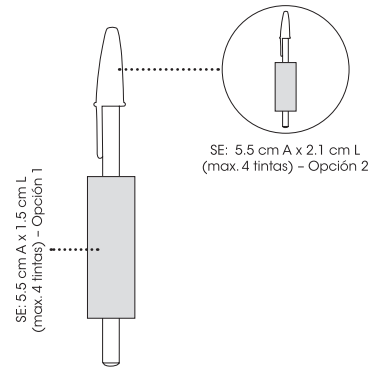

BIC® Round Stic™ Mexicano Ice

Clave: #RSM

- Diseño de tapa BIC® venteadada reconocida mundialmente

Impresión:

Serigrafía (SE) hasta 4 tintas
Opción 1: Estándar
Opción 2: 350°

Tiempo de producción: 5 días hábiles hasta 10,000 pzas.

BIC® Diamante™

Clave: #DMT

- ¡Siempre disponible!

Impresión:

Serigrafía (SE) hasta 4 tintas
Opción 1: Estándar
Opción 2: 350°

Tiempo de producción: 5 días hábiles hasta 10,000 pzas.



#RSMI / #DMT

Pedido Mínimo: 250 piezas

#RSMI



M



Hecho en México



= 7 g

#RS

Colores de Barril

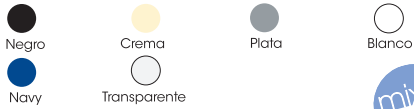

Colores de Tapa y Botón



Los colores que aquí se muestran no son idénticos al color real del producto

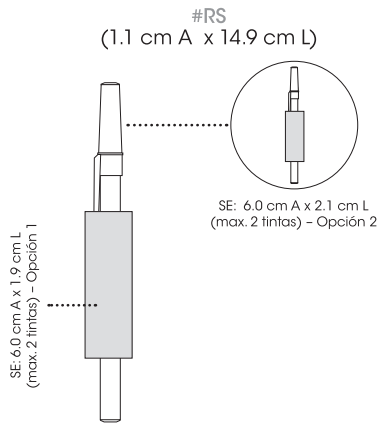

Clásico estilo a través del tiempo
30° aniversario de uno de los bolígrafos más
populares en el mercado
 de productos promocionales
 Siempre en **grande...**
 Siempre con estilo.

BIC® Round Stic™

Clave: **#RS**

- Diseño de tapa BIC® venteadada patentado

Impresión:

Serigrafía (SE) hasta 2 tintas

Opción 1: Estándar

Opción 2: 350°, sólo impresión en México

Tiempo de producción: 5 días hábiles hasta 10,000 pzas.
 Sujeto a disponibilidad.

Pedido Mínimo: 500 piezas



M



Hecho en USA

= 5 g



Opción del producto con material reciclado pág. 90



pág. 125



pág. 118

Consultar página 2 para referencia de iconos



#CS
Colores de Barril



Colores de Trim



Los colores que aquí se muestran no son idénticos al color real del producto

#CS
(1.2 cm A x 13.8 cm L)

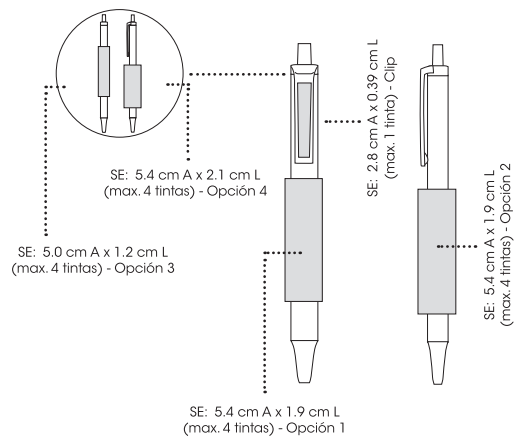

BIC® Clic Stic™

Clave: **#CS**

- El retráctil BIC® más popular en productos promocionales
- Resistente clip para bolsillo
- ¡Siempre disponible!

Impresión:

Serigrafía (SE) hasta 4 tintas en barril / 1 clip

Opción 1: alineada al clip

Opción 2: a un lado del clip - Estándar

Opción 3: atrás del clip Única Opción para barril transparente

Opción 4: 350°

Tiempo de producción: 5 días hábiles hasta 10,000 pzas.



Clic Stic™ Ice & Clic Stic™ Clear Colors

#CSI

Colores de Barril



#CSCLC

Colores del Trim



Los colores que aquí se muestran no son idénticos al color real del producto.

#CSI / #CSCLC
(1.2 cm A x 13.8 cm L)

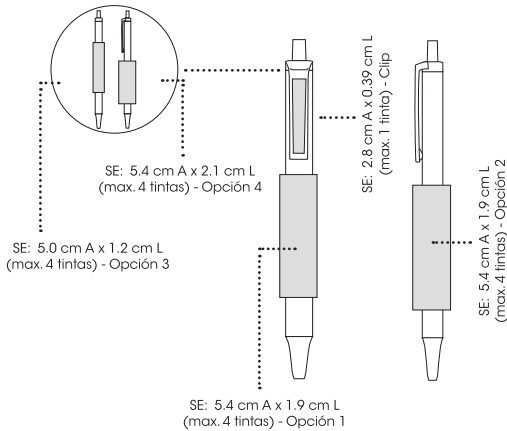

#CSI

#CSCLC

BIC® Clic Stic™Ice

Clave: **#CSI**

- Resistente clip para bolsillo

BIC® Clic Stic™Clear Colors

Clave: **#CSCLC**

- Populares colores ice en el trim

Impresión:

Serigrafía (SE) hasta 4 tintas en barril / 1 en clip

Opción 1: alineada al clip
Opción 2: a un lado del clip - Estándar

Opción 3: atrás del clip
Opción 4: 350°

Tiempo de producción: 5 días hábiles hasta 10,000 pzas. Sujeto a disponibilidad.

Impresión:

Serigrafía (SE) hasta 4 tintas en barril / 1 en clip

Opción 1: alineada al clip
Opción 2: a un lado del clip - Estándar

Opción 3: atrás del clip
Opción 4: 350°

Tiempo de producción: 5 días hábiles hasta 10,000 pzas. Sujeto a disponibilidad.

#CSI / #CSCLC

Pedido Mínimo: #CSI 250 piezas
#CSCLC 300 piezas



M



También disponible con BIC® Easy Glide Ink™ y BIC® Tinta Anti-Fraude en #CSI con cargo adicional.



Hecho en USA

= 6 g



#CSI
pág. 125



pág. 118

Consultar página 2 para referencia de íconos



Clic Stic™ Ice Grip, Clic Stic™ Grip & Digital Clic Stic™ Grip



#CS

Colores de Barril



#CSCG

Combinaciones de Barril / Trim



#DCCSCG

Colores de Grip / Trim



Los colores que aquí se muestran no son idénticos al color real del producto

#CSIG / #CSCG
(1.2 cm A x 13.8 cm L)

#DCCSCG
(1.2 cm A x 13.8 cm L)

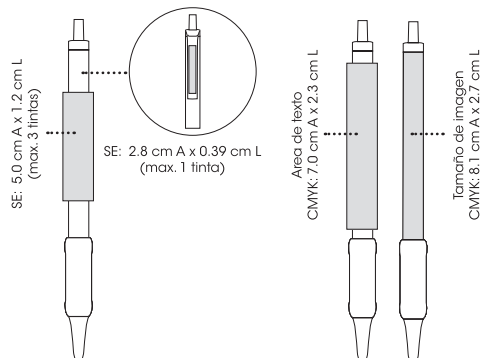

BIC® Clic Stic™ Ice Grip / BIC® Clic Stic™ Grip
Clave: #CSIG / #CSCG
• Suave grip con hoyuelos

Impresión:
Serigrafía (SE) hasta 3 tintas en barril / 1 en clip
Única opción: atrás del clip

Tiempo de producción: 5 días hábiles hasta 10,000 pzas.
Sujeto disponibilidad.

BIC® Digital Clic Stic™ Grip
Clave: #DCCSCG
• Impresión en todo el barril
• Resistente clip para bolsillo

Impresión:
Cuatricromía (CMYK) no disponible impresión en clip.

Tiempo de producción:
Consultar con Servicio a Clientes.



#CSIG / #CSCG / #DCCSCG

Pedido Mínimo: 300 piezas



= 7 g



XS Finestyle **¡NUEVO!** & XS Clear Finestyle **¡NUEVO!**

#XS

Combinación de Barril / Tapa



Blanco/Azul

#XSCL

Color de Barril y Tapa



Azul Clear

Los colores que aquí se muestran no son idénticos al color real del producto

#XS / #XSCL
(1.2 cm A x 12.3 cm L)

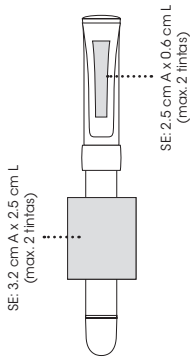

#XS

#XSCL

BIC® XS Finestyle

Clave: **#XS**

• Ancho clip para impresión

Impresión:

Serigrafía (SE) hasta 2 tintas en barril / hasta 2 en clip

Tiempo de producción: 5 días hábiles hasta 10,000 pzas. Sujeto a disponibilidad.

BIC® XS Finestyle Clear

Clave: **#XSCL**

• Diseño compacto

Impresión:

Serigrafía (SE) hasta 2 tintas en barril / hasta 2 en clip

Tiempo de producción: 5 días hábiles hasta 10,000 pzas. Sujeto a disponibilidad.

#XS / #XSCL

Pedido Mínimo: 500 piezas



Hecho en Francia

= 11 g



pág. 118

Consultar página 2 para referencia de íconos



Bu2® Solid & Bu2® Color



#BU2S



#BU2CL

#BU2S

Combinaciones de Barril / Clip



#BU2CL

Colores de Barril



Los colores que aquí se muestran no son idénticos al color real del producto

#BU2S / #BU2CL
(1.6 cm A x 14.1 cm L)

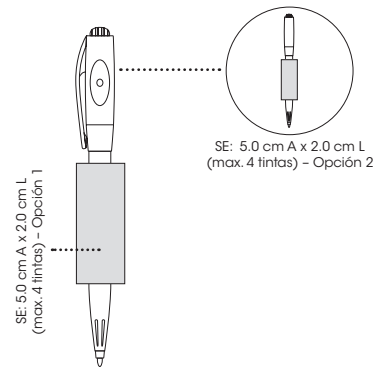

BIC® Bu2®Solid

Clave: **#BU2S**

- Con Mecanismo retráctil a un costado

Impresión:

Serigrafía (SE) hasta 4 tintas
Opción 1: a un lado del clip - Estándar
Opción 2: atrás del clip

Tiempo de producción: 5 días hábiles hasta 10,000 pzas.
Sujeto a disponibilidad.

BIC® Bu2®Color

Clave: **#BU2CL**

- Delgado y resistente clip para bolsillo

Impresión:

Serigrafía (SE) hasta 4 tintas
Opción 1: a un lado del clip - Estándar
Opción 2: atrás del clip

Tiempo de producción: 5 días hábiles hasta 10,000 pzas.
Sujeto a disponibilidad.

#BU2S / #BU2CL

Pedido Mínimo: 250 piezas



= 8 g



Bu2® Grip & Bu2® Fashion Grip

#BU2G

Combinaciones de Barril / Grip



Blanco / Navy



Blanco / Negro

#BU2FG

Colores de Barril



Morado Clear



Rosa Clear



Azul Clear



Naranja Clear

Los colores que aquí se muestran no son idénticos al color real del producto

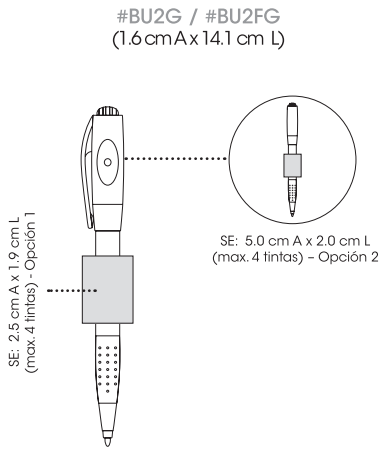

#BU2G

#BU2FG

BIC® Bu2®Grip

Clave: **#BU2G**

- Confortable grip

BIC® Bu2® Fashion Grip

Clave: **#BU2FG**

- Colores Fashion

Impresión:

Serigrafía (SE) hasta 4 tintas
Opción 1: a un lado del clip - Estándar
Opción 2: atrás del clip

Impresión:

Serigrafía (SE) hasta 4 tintas
Opción 1: a un lado del clip - Estándar
Opción 2: atrás del clip

Tiempo de producción: 5 días hábiles hasta 10,000 pzas.
Sujeto a disponibilidad.

Tiempo de producción: 5 días hábiles hasta 10,000 pzas.
Sujeto a disponibilidad.

#BU2G / #BU2FG

Pedido Mínimo: 250 piezas



Hecho en India

= 8 g



pág. 126



pág. 118

Consultar página 2 para referencia de íconos



#SC
Combinaciones de Barril / Botón



#VISC
Combinaciones de Barril / Clip



Los colores que aquí se muestran no son idénticos al color real del producto

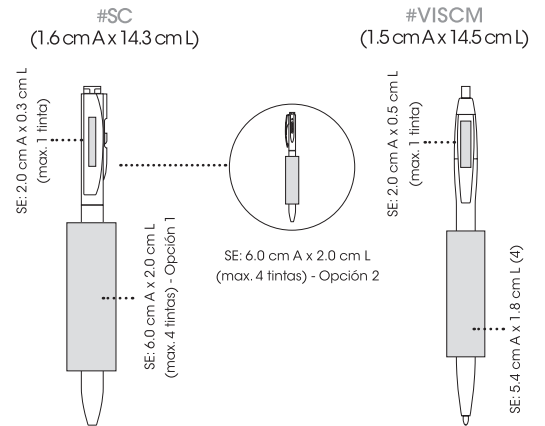

BIC® Slim Clic

Clave: **#SC**

- Sistema retráctil a un costado
- Simple y funcional

Impresión:

Serigrafía (SE) hasta 4 tintas en barril / en 1 clip
Opción 1: alineada al clip
Opción 2: a un lado del clip - Estándar

Tiempo de producción: 5 días hábiles hasta 10,000 pzas. Sujeto a disponibilidad.

BIC® Vision™Clic

Clave: **#VISC**

- Diseño de barril curvilíneo

Impresión:

Serigrafía (SE) hasta 4 tintas en barril / en 1 clip
Única Opción: alineada al clip

Tiempo de producción: 5 días hábiles hasta 10,000 pzas. Sujeto a disponibilidad.

#SC

Pedido Mínimo: 250 piezas



= 6 g

#VISC

Pedido Mínimo: 300 piezas



= 7.5 g

Y118, Y126 & Y127

#Y118

Colores de Barril



#Y126 / #Y127

Combinaciones de Barril / trim



Los colores que aquí se muestran no son idénticos al color real del producto

#Y118 (1.9cmAx13.6cmL) #Y126 (1.5cmAx14.5cmL) #Y127 (1.5cmAx14.5cmL)

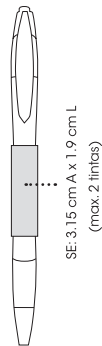
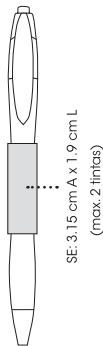
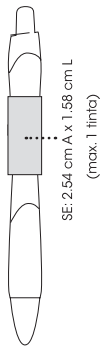

Y118:
Clave: **#Y118**
• Barril y grip contorneados

Y126
Clave: **#Y126**
• Popular diseño contorneado

Y127
Clave: **#Y127**
• Comfortable grip

Impresión:
Serigrafía (SE) 1 tinta en barril atrás del clip

Impresión:
Serigrafía (SE) hasta 2 tintas, alineada al clip

Impresión:
Serigrafía (SE) hasta 2 tintas, alineada al clip

Tiempo de producción:
Consultar con Servicio a Clientes.

Tiempo de producción: 5 días hábiles hasta 10,000 pzas. Sujeto a disponibilidad.

Tiempo de producción: 5 días hábiles hasta 10,000 pzas. Sujeto a disponibilidad.

#Y118 / #Y126 / #Y127

Pedido Mínimo: 300 piezas

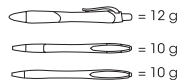

pág. 118

Consultar página 2 para referencia de íconos



#MC

#DCMCG

#MC

Combinaciones de Barril / Clip

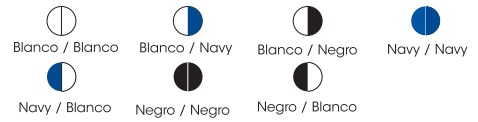

#DCMCG

Colores de Grip y Trim



Los colores que aquí se muestran no son idénticos al color real del producto

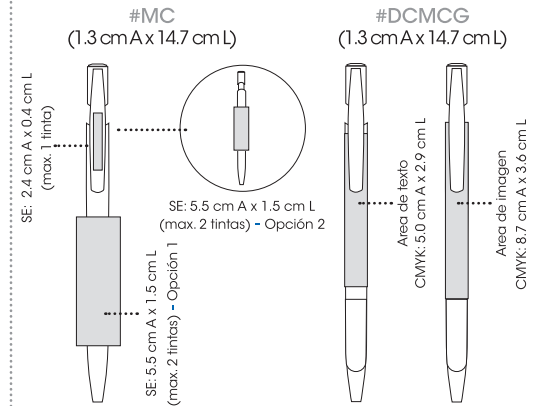

BIC® Media Clic

Clave: **#MC**

- Innovador mecanismo retráctil

BIC® Digital Media Clic Grip

Clave: **#DCMCG**

- Impresión en todo el barril

Impresión:

Serigrafía (SE) hasta 2 tintas en barril / 1 en clip

Opción 1: alineada al clip - Estándar

Opción 2: Atrás del clip

Tiempo de producción: 5 días hábiles hasta 10,000 pzas. Sujeto a disponibilidad.

Impresión:

Cuatricromía (CMYK) no disponible impresión en clip

Tiempo de producción:

Consultar con servicio a clientes.



#MC / #DCMCG

Pedido Mínimo: 300 piezas



Hecho en USA





Mini Clic Stic™ & Mini Wide Body™

#MCS

Colores de Barril



Colores de Trim



#CSWBM

Combinaciones de Barril / Trim

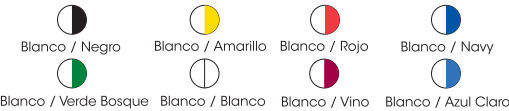

Los colores que aquí se muestran no son idénticos al color real del producto

#MCS
(1.2 cm A x 10.6 cm L)

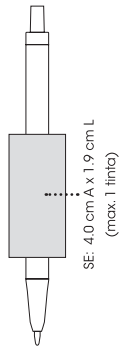

#CSWBM
(1.6 cm A x 11.0 cm L)

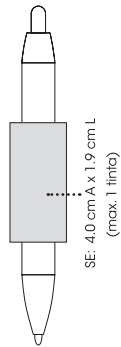

#MCS

#CSWBM

BIC® Mini Clic Stic™

Clave: #MCS

- Resistente clip para bolsillo

Impresión:

Serigrafía (SE) 1 tinta en barril atrás del clip

Tiempo de producción: 5 días hábiles hasta 3,000 pzas.

BIC® Mini Wide Body™

Clave: #CSWBM

- Práctico tamaño mini

Impresión:

Serigrafía (SE) 1 tinta en barril atrás del clip

Tiempo de producción: 5 días hábiles hasta 3,000 pzas.

#MCS / #CSWBM

Pedido Mínimo: 250 piezas



Hecho en México

▬ = 4.7 g

▬ = 6.5 g



pág. 118

Consultar página 2 para referencia de íconos



Wide Body™



#CSWB

Colores de Barril



Colores de Trim



Los colores que aquí se muestran no son idénticos al color real del producto

#CSWB (1.6 cm A x 14.3 cm L)

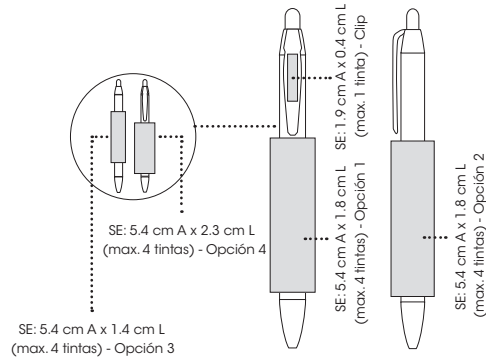

BIC® Wide Body™

Clave: #CSWB

- Ancho barril y gran área de impresión
- ¡Siempre disponible!

Impresión:

Serigrafía (SE) hasta 4 tintas en barril / 1 en clip

Opción 1: alineada al clip

Opción 2: a un lado del clip - Estándar

Opción 3: atrás del clip

Opción 4: 350°

Tiempo de producción: 5 días hábiles hasta 10,000 pzas.



Pedido Mínimo: 250 piezas



M

También disponible con BIC® Easy Glide Ink™ y BIC® Tinta Anti-Fraude con cargo adicional.



Hecho en México

8.7 g



Wide Body™ Color grip & Wide Body™ Grip

#CSWBCG

Combinaciones de Barril / Trim



#CSWBGCC

Colores de Barril



Colores de Grip



Colores de Trim

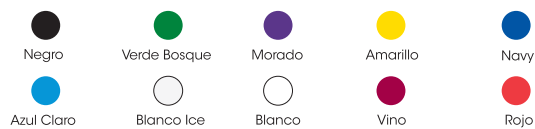

Los colores que aquí se muestran no son idénticos al color real del producto



#CSWBCG

#CSWBGCC

#CSWBCG / #CSWBGCC (1.6 cm A x 14.3 cm L)

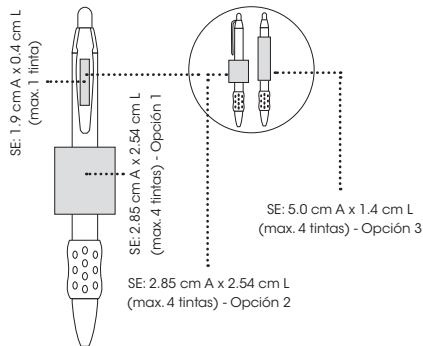

#CSWBCG / #CSWBGCC

Pedido Mínimo: 300 piezas



También disponible con BIC® Easy Glide Ink™ y BIC® Tinta Anti-Fraude con cargo adicional.

= 9.9 g



BIC® Wide Body™ Color Grip

Clave: **#CSWBCG**

- Suave Grip

Impresión:

Serigrafía (SE) hasta 4 tintas en barril / 1 en clip
Opción 1: alineada al clip
Opción 2: a un lado del clip - Estándar
Opción 3: atrás del clip

Tiempo de producción: 5 días hábiles hasta 10,000 pzas.
Sujeto a disponibilidad

BIC® Wide Body™ Grip

Clave: **#CSWBGCC**

- ¡Múltiples combinaciones!

Impresión:

Serigrafía (SE) hasta 4 tintas en barril / 1 en clip
Opción 1: alineada al clip
Opción 2: a un lado del clip - Estándar
Opción 3: atrás del clip

Tiempo de producción: Consultar con Servicio a Clientes
Sujeto a disponibilidad



#CSWBCG
pág. 126

pág. 118

Consultar página 2 para referencia de íconos



Wide Body™ Clear Grip & Wide Body™ Ice Grip



#CSWBCLG



#CSWBIG

#CSWBCLG Colores de Barril y Grip

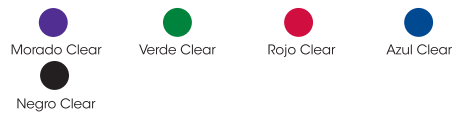

#CSWBIG Colores de Barril



Los colores que aquí se muestran no son idénticos al color real del producto

#CSWBCLG / #CSWBIG (1.6 cm A x 14.3 cm L)

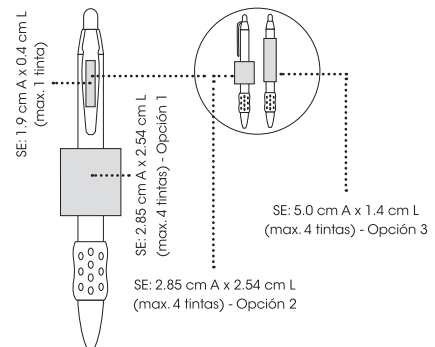

**BIC® Wide Body™
Clear Grip**
Clave: #CSWBCLG
• Suave Grip Clear

**BIC® Wide Body™
Ice Grip**
Clave: #CSWBIG
• Suave Grip Frost

Impresión:
Serigrafía (SE) hasta 4 tintas en barril / 1 en clip
Opción 1: alineada al clip
Opción 2: a un lado del clip - Estándar
Opción 3: atrás del clip

Tiempo de producción: 5 días hábiles hasta 10,000 pzas. Sujeto a disponibilidad.

Impresión:
Serigrafía (SE) hasta 4 tintas en barril / 1 en clip
Opción 1: alineada al clip
Opción 2: a un lado del clip - Estándar
Opción 3: atrás del clip

Tiempo de producción: 5 días hábiles hasta 10,000 pzas. Sujeto a disponibilidad.

#CSWBCLG / #CSWBIG

Pedido Mínimo: 300 piezas



M

También disponible con BIC® Easy Glide Ink™ y BIC® Tinta Anti-Fraude con cargo adicional.



= 9.9 g



Digital Wide Body™ Color Grip & Digital Wide Body™ Chrome Grip

#DCWBCG

Colores de Grip y Trim



#DCWBMG

Color de Grip y Clip



Negro

Los colores que aquí se muestran no son idénticos al color real del producto

#DCWBCG / #DCWBMG (1.6 cm A x 14.3 cm L)

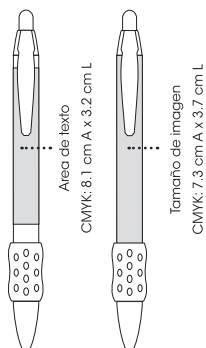

#DCWBCG

#DCWBMG



BIC® Digital Wide Body™ Color Grip

Clave: #DCWBCG

- Impresión en todo el barril

Impresión:

Cuatricromía (CMYK) no disponible impresión en clip

Tiempo de producción:

Consultar con Servicio a Clientes.

BIC® Digital Wide Body™ Chrome Grip

Clave: #DCWBMG

- Accesorios cromados

Impresión:

Cuatricromía (CMYK) no disponible impresión en clip

Tiempo de producción:

Consultar con Servicio a Clientes.

#DCWBCG / #DCWBMG

Pedido Mínimo: 300 piezas



M ●



Hecho en USA



= 9.9 g



pág. 120

Consultar página 2 para referencia de íconos



Tri Stic™ & Tri Stic™ Ice



#TS

#TSI



Sólo para #TS

#TS

Colores de Barril



Colores de Trim

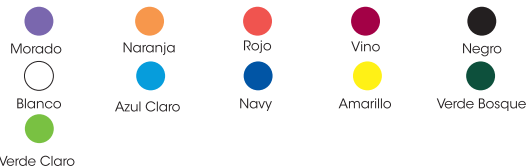

#TSI

Colores de Barril



Los colores que aquí se muestran no son idénticos al color real del producto

#TS / #TSI
(13.7 cm L x 1.3 cm A)

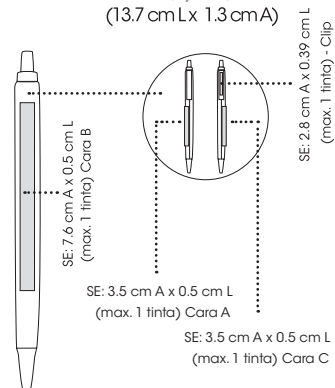

BIC® Tri Stic™

Clave: #TS

- Múltiples combinaciones

BIC® Tri Stic™ Ice

Clave: #TSI

- 3 lados, 3 impresiones

Impresión:

Serigrafía (SE) 1 tinta en barril por cara / 1 en clip

Impresión:

Serigrafía (SE) 1 tinta en barril por cara / 1 en clip

Tiempo de producción: 5 días hábiles hasta 2,500 pzas. Sujeto a disponibilidad.

Tiempo de producción: 5 días hábiles hasta 2,500 pzas. Sujeto a disponibilidad.



pág. 118

Consultar página 2 para referencia de íconos



Opción del producto con material reciclado pág. 92

#TS / #TSI

Pedido Mínimo: 250 piezas



También disponible con BIC® Easy Glide Ink™ y BIC® Tinta Anti-Fraude con cargo adicional.



Hecho en USA



= 7.4 g



Pivo®, Pivo® Chrome & Pivo® Gold

#TWP / #TWPG / #TWPC
Colores de Barril



#TWP
Colores de Anillo



Sólo para #TWP

#TWPC
Color de Anillo



Chrome

#TWPG
Color de Anillo



Gold

Los colores que aquí se muestran no son idénticos al color real del producto

#TWP / #TWPC / #TWPG
(1.2cmAx14.2cmL)

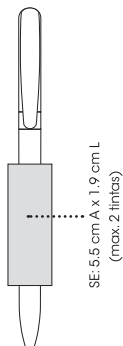

Pivo® / Pivo® Chrome / Pivo® Gold

Clave: #TWP / #TWPC / #TWPG

- Retráctil delgado y elegante

Impresión:

Serigrafía (SE) hasta 2 líneas en barril

Tiempo de producción: Consultar con Servicio a Clientes.

#TWP / #TWPC / #TWPG

Pedido Mínimo: 300 piezas



Hecho en USA

= 10 g



pág. 118

Consultar página 2 para referencia de íconos



#CLG Colores de Barril



Los colores que aquí se muestran no son idénticos al color real del producto



Se recolecta la madera de los bosques con reforestación sustentable

La corteza se utiliza como combustible para convertir las virutas de madera en un plástico renovable.

*El resultado final son pellets de plástico renovable para fabricar bolígrafos BIC® Clic® Gold.

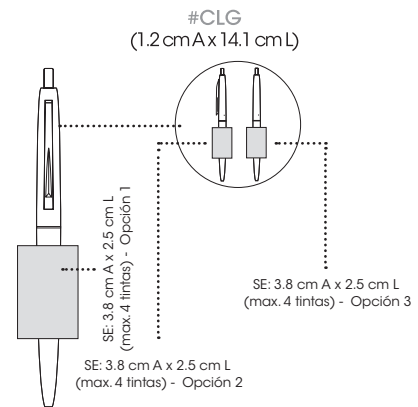

BIC®Clic Gold:

Clave: **#CLG**

• Trim en acabado oro pulido

Impresión:

Serigrafía (SE) hasta 4 tintas en barril

Opción 1: alineada al clip

Opción 2: a un lado del clip-estándar

Opción 3: atrás del clip

Tiempo de producción: 5 días hábiles hasta 10,000 pzas.
Sujeto a disponibilidad.

* Fabricado con 25% de plástico proveniente de recursos renovables.





Grip Roller & Grip Roller Gold

#GR

Colores de Barril



Navy



Negro



Verde Bosque



Blanco



Vino



Rojo



Azul

#GRG

Colores de Barril



Navy



Negro



Verde Bosque



Blanco



Vino

Los colores que aquí se muestran no son idénticos al color real del producto

#GR / #GRG
(1.5 cm Ax 13.8 cm L)

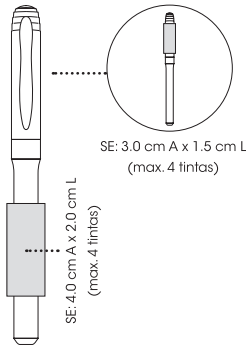

#GR

#GRG

Modo de Impresión



Impresión con marcador abierto
La impresión se lee de izquierda a derecha con el marcador abierto



Impresión con marcador cerrado
La impresión se lee de izquierda a derecha con el marcador cerrado



Impresión con marcador vertical abierto o cerrado

BIC®Grip Roller

Clave: #GR

• Tinta de secado rápido para una escritura limpia

Impresión:

Serigrafía (SE) hasta 4 tintas en barril y 4 en Tapa

Tiempo de producción: 5 días hábiles hasta 10,000 pzas. Sujeto a disponibilidad.

BIC®Grip Roller Gold

Clave: #GRG

• Aún sin su tapa por más de 90 días ¡la tinta no se seca!

Impresión:

Serigrafía (SE) hasta 4 tintas en barril y 4 en Tapa

Tiempo de producción: 5 días hábiles hasta 10,000 pzas. Sujeto a disponibilidad.

#GR / #GRG

Pedido Mínimo: 300 piezas



Hecho en USA

11.2 g



pág. 126



pág. 118

Consultar página 2 para referencia de íconos



Velocity® Ball Pen & Velocity® Gel



#VB

#VCEL

#VB Colores de Barril



#VCEL Colores de Barril / Tinta de Escritura



Los colores que aquí se muestran no son idénticos al color real del producto

#VB / #VCEL
(1.4 cm A x 14.2 cm L)

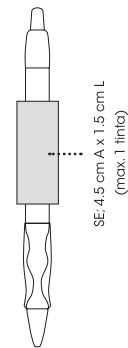

BIC® Velocity® Ball Pen

Clave: #VB

- Grip contorneado para confort y control

Impresión:

Serigrafía (SE) hasta 2 tintas en barril atrás del clip

Tiempo de producción: 5 días hábiles hasta 10,000 pzas. Sujeto a disponibilidad.

BIC® Velocity® Gel

Clave: #VCEL

- Tinta libre de Ácido

Impresión:

Serigrafía (SE) hasta 2 tintas en barril atrás del clip

Tiempo de producción: 5 días hábiles hasta 10,000 pzas. Sujeto a disponibilidad.

#VB

Pedido Mínimo: #VB 300 piezas



= 10 g

#VCEL

Pedido Mínimo: #VCEL 150 piezas



= 10 g



Pro + Gel & Intensity® Clic™ Gel

#PROGEL

Colores de Barril / Tinta de Escritura



Azul / Azul



Negro / Negro

#ICLGEL

Colores de Barril



Morado Clear



Verde Clear



Azul Clear



Naranja Clear



Negro Sólido



Blanco Sólido



Rojo Clear

Los colores que aquí se muestran no son idénticos al color real del producto

#PROGEL

(1.7 cm A x 14.9 cm L)

#ICLGEL

(1.7 cm A x 14.8 cm L)



SE: 3.2 cm A x 0.95 cm L
(max. 1 tinta)

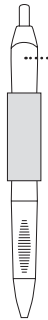

SE: 4.0 cm A x 1.5 cm L
(max. 2 tintas)

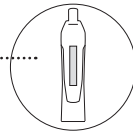

SE: 2.5 cm A x 0.4 cm L
(max. 1 tinta) - Clip



#PROGEL

#ICLGEL

#PROGEL

Pedido Mínimo: 150 piezas



Hecho en China

= 13 g

#ICLGEL

Pedido Mínimo: 150 piezas



Hecho en Korea

= 15 g

BIC® Pro+ Gel

Clave: **#PROGEL**

- Grip a lo largo del barril

Impresión:

Serigrafía (SE) 1 tintas en barril
A un lado del clip

Tiempo de producción: 5 días hábiles hasta 10,000 pzas.
Sujeto a disponibilidad.

BIC® Intensity® Clic™ Gel

Clave: **#ICLGEL**

- Tinta gel ultra suave

Impresión:

Serigrafía (SE) hasta 2 tintas en barril / 1 en clip
Atrás del clip

Tiempo de producción: 5 días hábiles hasta 10,000 pzas.
Sujeto a disponibilidad.

pág. 118

Consultar página 2 para referencia de íconos



#4C

Color de Barril



¡NUEVOS COLORES!

#B3

Colores de Barril



#B3 Barriles clear con grip frost y barril gris con grip negro.

Los colores que aquí se muestran no son idénticos al color real del producto.

#B3 (1.8 cm A x 14 cm L) #4C (1.6 cm A x 14.4 cm L)

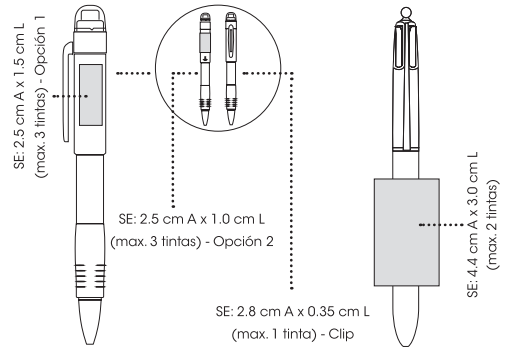

BIC®4 Colors™

Clave: **#4C**

- 4 colores de escritura en un sólo producto!
- Diseño multi-funcional
- Con orificio para cordón

Impresión:

Serigrafía (SE) hasta 2 tintas en barril alineada al clip

Tiempo de producción: 5 días hábiles hasta 10,000 pzas. Sujeto a disponibilidad

BIC®3

Clave: **#B3**

- 3- en 1 multi-funcional
- Cambia de tinta negra a roja o lapicero con un simple twist

Impresión:

Serigrafía (SE) hasta 3 tintas en tapa / 1 en clip

Opción 1: a un lado del clip - Estándar
Opción 2: atrás del clip

Tiempo de producción: 5 días hábiles hasta 10,000 pzas. Sujeto a disponibilidad

#4C

Pedido Mínimo: 150 piezas



Hecho en Francia

= 13 g

#B3

Pedido Mínimo: 150 piezas



Hecho en Japón

= 15 g



Brite Liner® Grip & Z4®+

#BLG

Colores de Barril



Verde



Azul



Rosa



Naranja



Amarillo

#Z4+

Colores de Clip / Tinta de Escritura



Negro / Negro



Azul / Azul

Los colores que aquí se muestran no son idénticos al color real del producto

#BLG
(1.6cm A x 13.4cm L)

#Z4+
(1.5 cm A x 14.8 cm L)

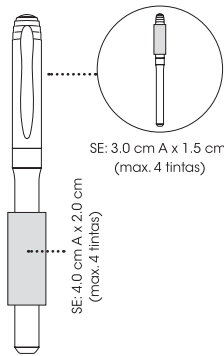

SE: 3.0 cm A x 1.5 cm
(max. 4 líneas)

SE: 4.0 cm A x 2.0 cm
(max. 4 líneas)



SE: 4.0 cm A x 2.0 cm L
(max. 2 líneas)



#BLG



#Z4+



Modo de Impresión



Impresión con marcador abierto

La impresión se lee de izquierda a derecha con el marcador abierto

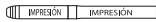

Impresión con marcador cerrado

La impresión se lee de izquierda a derecha con el marcador cerrado



Impresión con marcador vertical abierto o cerrado

#Z4+

Pedido Mínimo: 250 piezas



RB 0.5 mm



Hecho en USA

= 10 g

#BLG

Pedido Mínimo: 250 piezas



R



Hecho en China

= 11 g

BIC®Brite Liner® Grip

Clave: **#BLG**

- Colores de barril y tintas brillantes

Impresión:

Serigrafía (SE) hasta 4 tintas en barril y 4 en tapa

Tiempo de producción: 5 días hábiles hasta 10,000 pzas. Sujeto a disponibilidad

BIC®Z4®+

Clave: **#Z4+**

- Punta de aguja 0.5 mm

Impresión:

Serigrafía (SE) hasta 2 tintas en barril

Tiempo de producción: 5 días hábiles hasta 10,000 pzas. Sujeto a disponibilidad



pág. 118

Consultar página 2 para referencia de íconos



Bic® Permanet Marker Grip & Mark It™



#MRPG

#MRPR

#MRPG Colores de Clip y Grip



#MRPR Colores de Clip



Los colores que aquí se muestran no son idénticos al color real del producto

#MRPG
(1.6 cm A x 14 cm L)

#MRPR
(1.7 cm A x 14.4 cm L)

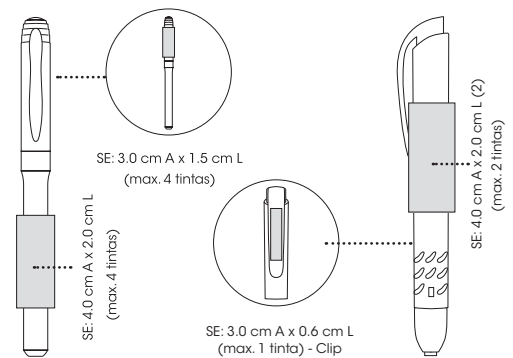

BIC® Permanet Marker Grip

Clave: #MRPG

- Tinta que no se diluye

Impresión:

Serigrafía (SE) hasta 4 tintas en barril / 4 en tapa

Tiempo de producción: 5 días hábiles hasta 10,000 pzas. Sujeto a disponibilidad

BIC® Mark It™

Clave: #MRPR

- Barril ancho con punto fino
- Práctico sistema retráctil

Impresión:

Serigrafía (SE) hasta 2 tintas en barril / 1 en clip A un lado del clip

Tiempo de producción: 5 días hábiles hasta 10,000 pzas. Sujeto a disponibilidad

Modo de Impresión



Impresión con marcador abierto

La impresión se lee de izquierda a derecha con el marcador abierto



Impresión con marcador cerrado

La impresión se lee de izquierda a derecha con el marcador cerrado



Impresión con marcador vertical abierto o cerrado

#MRPG

Pedido Mínimo: 250 piezas



(Según color de clip)



Hecho en USA

= 11 g

#MRPR

Pedido Mínimo: 300 piezas



(Según color de clip)



Hecho en China

= 14 g



Great Erase™ & Evolution™ Pencil

#MRGE

Colores de Tapa



Azul



Verde



Negro



Rojo

Los colores que aquí se muestran no son idénticos al color real del producto

#PEV

Color de Barril



Bianco

#MRGE
(1.6 cm A x 14 cm L)

#PEV
(0.7 cm A x 18.6 cm L)

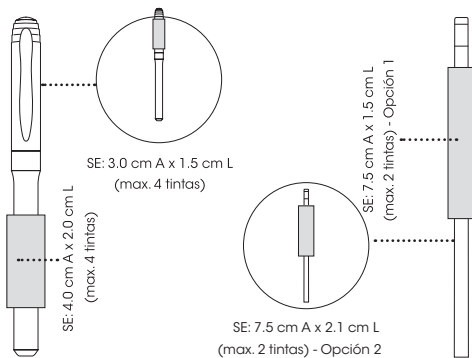

#MRGE



#PEV



Modo de Impresión



Impresión con marcador abierto

La impresión se lee de izquierda a derecha con el marcador abierto



Impresión con marcador cerrado

La impresión se lee de izquierda a derecha con el marcador cerrado



Impresión con marcador vertical abierto o cerrado

#MRGE

Pedido Mínimo: 250 piezas



(Según color de tapa)



Hecho en USA

= 10 g

#PEV

Pedido Mínimo: 500 piezas



Hecho en Francia

= 6 g

BIC® Great Erase®

Clave: #MRGE

- Ideal para pizarrones y superficies no porosas

Impresión:

Serigrafía (SE) hasta 4 tintas en barril / 4 en tapa

Tiempo de producción: 5 días hábiles hasta 10,000 pzas. Sujeto a disponibilidad

BIC® Evolution™ Pencil

Clave: #PEV

- Hecho a base de Resina
- Punta de grafito Núm.2
- Incluye goma

Impresión:

Serigrafía (SE) hasta 2 tintas Opción 1: Estándar Opción 2: 350°

Tiempo de producción: 5 días hábiles hasta 10,000 pzas. Sujeto a disponibilidad



#PEV
pág. 126



pág. 118

Consultar página 2 para referencia de íconos



#PMC

#PMCC

#PMC

Combinaciones de Barril / Clip



#PMCC

Colores de Barril



Los colores que aquí se muestran no son idénticos al color real del producto

#PMC / #PMCC
(1.1 cm A x 14.8 cm L)

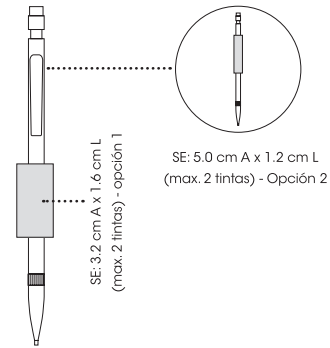

BIC® Matic

Clave: **#PMC**
• Mina de 0.7 mm

Impresión:

Serigrafía (SE) hasta 2 tintas en barril
Opción 1: alineada al clip
- Estandar
Opción 2: atrás del clip

Tiempo de producción: 5 días hábiles hasta 10,000 pzas.
Sujeto a disponibilidad

BIC® Matic Color

Clave: **#PMCC**
• Colores vibrantes

Impresión:

Serigrafía (SE) hasta 2 tintas en barril
Opción 1: alineada al clip
- Estandar
Opción 2: atrás del clip

Tiempo de producción: 5 días hábiles hasta 10,000 pzas.
Sujeto a disponibilidad

#PMC

Pedido Mínimo: 300 piezas



PC 0.7 mm



Hecho en Francia

= 6 g

#PMCC

Pedido Mínimo: 300 piezas



PC 0.7 mm



Hecho en México

= 6 g

pág. 118

Consultar página 2 para referencia de íconos



Twin Select®, Twin Pastel® & Comfort Twin®

#STW
Color de Barril



Azul

#SP
Colores de Barril



Rosa Clear



Verde Clear



Naranja Clear



Azul Clear



Morado Clear

#SCT
Color de Barril



Verde

Los colores que aquí se muestran no son idénticos al color real del producto

#STW/#SP
(4.2 cm A x 11.5 cm L)

#SCT
(4.2 cm A x 11.5 cm L)

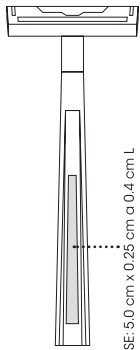

SE: 5.0 cm x 0.25 cm a 0.4 cm L
(max. 1 tinta)
en barril interior

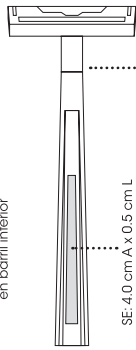

SE: 4.0 cm x 0.5 cm L
(max. 1 tinta)
en barril interior



SE: 2.5 cm x 0.5 cm L
(max. 1 tinta)
en barril exterior



#STW

#SP

#SCT

BIC® Twin Select® /
BIC® Twin Pastel®
Clave: #STW / #SP
• Doble hoja

Impresión:
Serigrafía (SE) 1 tinta en barril

Tiempo de producción:
Consultar con Servicio a Clientes

BIC® Comfort Twin®
Clave: #SCT
• Con banda lubricante

Impresión:
Serigrafía (SE) 1 tinta en barril
por lado

Tiempo de producción:
Consultar con Servicio a Clientes

#STW/#SP

Pedido Mínimo: 250 piezas



Hecho en Brasil

#SCT

Pedido Mínimo: 250 piezas



Hecho en Grecia



pág. 118

Consultar página 2 para referencia de íconos



El motor que impulsa nuestros productos

Todas las tintas BIC® son evaluadas por un experto independiente, conforme al reglamento Europeo 1999/45/CE y se someten a un examen toxicológico en el Duke University Medical Center de U.S.A. con los programas de certificación de la WIMA (Asociación de fabricantes de Instrumentos de escritura) o el ACMI (Instituto de Arte y Materiales creativos). La revisión del Duke University considera tanto los efectos pasajeros que las tintas pueden causar en la salud (de contacto con la piel, ingestión e inhalación) como sus efectos crónicos.

Nuestros repuestos son analizados por hasta tres años para poner a prueba la vida útil y escritura. Para garantizar calidad y rendimiento, todos los repuestos tienen grabada la fecha en la que fueron manufacturados. Para la mayoría de los instrumentos de escritura BIC®, contamos con 4 controles en la fabricación, tales como la viscosidad, el pH, el porcentaje de humedad y la calidad de la escritura.

Los componentes de nuestros repuestos son producidos por los fabricantes de repuestos con mayor calidad en todo el mundo. Los puntos son de acero inoxidable, latón o alpaca. Las balas son de carburo de tungsteno, con lo que se logra una escritura consistente. Algunos de nuestros artículos son recargables, lo que les da la capacidad de que puedan ser utilizados una y otra vez.



Tinta BIC® Easy-Glide Ink™: Esta exclusiva tecnología ofrece una tinta 50% más suave y trazo más grueso que nuestro bolígrafo estándar. La escritura es fluida y sin manchas. Disponible en productos BIC® seleccionados.

¿Qué es BIC® Tinta Anti-Fraude?



Esta tinta de bolígrafo proporciona una defensa duradera contra el fraude en cheques o recetas médicas.

¿Qué es el lavado de cheques o recetas?

Los solventes caseros comunes para el hogar pueden ser utilizados para literalmente "lavar" la tinta de escritura que aparece en estos documentos. Esto permite a otros a reescribirlos, por lo general con fines fraudulentos.

La **BIC® Tinta Anti-Fraude** está formulada para ser resistente al agua, a la luz y a los borradores con la finalidad de ayudar a proteger la seguridad de los documentos. Este tipo de tinta es una excelente opción para el mercado financiero, aseguradoras y, en general, para cualquier mercado de negocios.

La BIC® Tinta Anti-Fraude™ se apega a las normas ISO 12757-1 y 12757-2, las cuales son para bolígrafos, plumas y repuestos para uso general y de documentos. Éstos incluyen pruebas de resistencia a los rayos UV, el agua, goma de borrar, el etanol, el blanqueado, ácido clorhídrico, hidróxido de amonio y de acetona. Permite que BIC Graphic mantenga seguros tus documentos con la BIC® Tinta Anti-Fraude™.

Ayuda a prevenir el fraude en cheques y/o recetas médicas.

Secado rápido.

Resistente a la luz (No se decolora con la luz directa del sol).

Resistente a los borradores.

Resistente al agua.

Excelente para cualquier tipo de negocio, incluyendo el mercado financiero, farmacéutico y aseguradoras.



HECHO Los productos y tintas BIC® cumplen con las leyes y estándares de Estados Unidos, Europa e Internacionales en seguridad de productos.

VENTAJA: Puedes estar seguro que promueves productos de una empresa donde la seguridad es una prioridad fundamental.



HECHO Haz click 10,000 veces con tu bolígrafo BIC®.

VENTAJA: Se adquiere alta calidad con el respaldo de calidad BIC.



HECHO Clips diseñados para soportar sin romperse hasta 6.8 kg. de fuerza.

VENTAJA: Asegura la durabilidad respaldado por la calidad BIC.



HECHO Balas de carburo de tungsteno, segundo material más duro después del diamante.

VENTAJA: Escritura consistente que no deja gota.



HECHO Los instrumentos de escritura son los productos promocionales más comunes entre los consumidores y tienen más de 350 impactos visuales en un mes.*

VENTAJA: Los instrumentos de escritura BIC® generan gran impacto a bajo costo.



HECHO Las impresiones deben pasar 3 pruebas de calidad.

VENTAJA: Tu impresión no se desvanecerá.



HECHO Más de 30 productos son hechos en México.

VENTAJA: Perfectos para instituciones gubernamentales, asociaciones y campañas masivas.



HECHO Crea numerosas combinaciones eligiendo entre los colores de barril, trim y/o grip disponibles ¡Sin cargo!

VENTAJA: Elige la mejor combinación de producto para complementar tu logo.

BIC® Select BIC® Select BIC® Select BIC® Select BIC® Select

BIC® Tri Tone Twist	44	BIC® Pivo® Metal	47
BIC® Wide Body™ Metal	45	BIC® Protrusion Grip	48
BIC® Wide Body™ Metal Grip	45	BIC® Grip 3	49
BIC® Steel™	46		



Jones
International

International

International

International

International

Jones
International

Jones

Jones

Jones



#TTT
Colores de Barril



Azul Rojo Negro Verde

Los colores que aquí se muestran no son idénticos al color real del producto

#TTT
(1.7 cm A x 13.8 cm L)

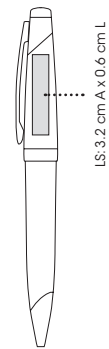

BIC® Tri Tone Twist

Clave: #TTT

- Base de latón

Impresión:

Láser (LS) con proceso de oxidación a un lado del clip
- El color del grabado puede variar entre una pieza y otra

Tiempo de producción: 5 días hábiles hasta 2,500 pzas.
Sujeto a disponibilidad





Wide Body™ Metal & Wide Body™ Metal Grip

#WBMET

Colores de Barril



Gris



Azul



Negro

#WBMETG

Colores de Grip



Gris



Azul



Negro

Los colores que aquí se muestran no son idénticos al color real del producto

#WBMET / #WBMETG
(1.6 cm A x 13.4 cm L)

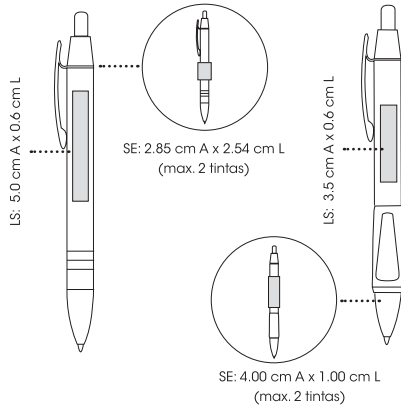

#WBMET



#WBMETG



BIC® Wide Body™ Metal

Clave: #WBMET

• Ancho barril metálico

Impresión:

Láser (LS) a un lado del clip
Serigrafía (SE) 1 tinta en barril
a un lado del clip
-El color del grabado puede
variar entre una pieza y otra

Tiempo de producción: 5 días
hábiles hasta 2,500 pzas.
Sujeto a disponibilidad

BIC® Wide Body™ Metal Grip:

Clave: #WBMETG

• Suave Grip

Impresión:

Láser (LS) a un lado del clip
Serigrafía (SE) 1 tinta en barril
atrás del clip
-El color del grabado puede
variar entre una pieza y otra

Tiempo de producción: 5 días hábiles
hasta 2,500 pzas.
Sujeto a disponibilidad

#WBMET / #WBMETG

Pedido Mínimo: 50 piezas



Hecho en China

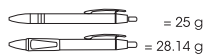

Estuche Estándar: Funda terciopelo negro (pág. 114)
Estuche Opcional: (pág. 114)



pág. 126



pág. 119

Consultar página 2 para referencia de iconos



#STLB Color de Barril



Acero Satinado

Los colores que aquí se muestran no son idénticos al color real del producto

#STLB (1.7 cm A x 13.3 cm L)

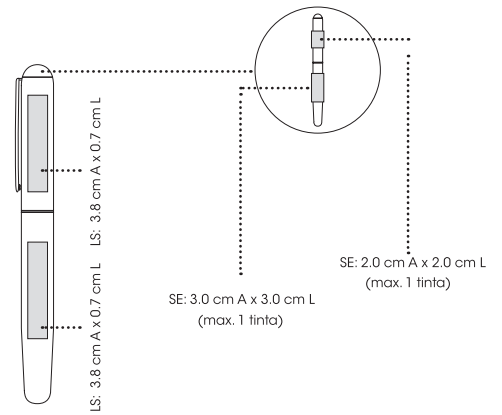

BIC® Steel™

Clave: #STLB

- Moderno diseño con clip cromo satinado

Impresión:

Láser (LS) en barril / a un lado del clip

Serigrafía (SE) en barril / atrás del clip

- El color del grabado puede variar entre una pieza y otra

- Disponible emblema fotografiado en clip y proceso de

oxidación con cargo adicional (ver pág. 120)

Tiempo de producción: 5 días hábiles hasta 2,500 pzas.

Sujeto a disponibilidad



#TWPMET Colores



Cromo



Negro



Azul

Los colores que aquí se muestran no son idénticos al color real del producto

#TWPMET
(1.2 cm A x 14.2 cm L)

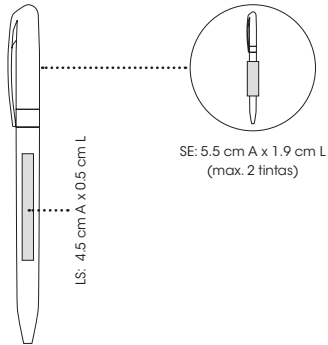

BIC® Pivo® Metal:

Clave: #TWPMET
• Acabado Mate

Impresión:

Láser (LS) en barril
Serigrafía (SE) hasta 2 tintas en barril
- El color del grabado puede variar entre una pieza y otra
- Disponible proceso de oxidación con cargo adicional

Tiempo de producción: 5 días hábiles hasta 2,500 pzas.
Sujeto a disponibilidad

#TWPMET

Pedido Mínimo: 50 piezas



Hecho en China

= 25.3 g

Estuche Estándar: Funda terciopelo negro (pág. 114)
Estuche Opcional: (pág. 114)



pág. 127



pág. 119

Consultar página 2 para referencia de iconos



#PG
Colores de Barril



Cromo



Negro



Azul

Los colores que aquí se muestran no son idénticos al color real del producto

#PG
(1.7 cm A x 13.7 cm L)



LS: 4.0 cm A x 0.6 cm L

BIC® Protrusion Grip:

Clave: #PG

- Suave grip trim cromo pulido
- 1,300 metros de escritura

Impresión:

Láser (LS) a un lado del clip

- El color del grabado puede variar entre una pieza y otra
- Disponible emblema fotografiado en clip con cargo adicional (ver pág. 120)
- Disponible proceso de oxidación con cargo adicional en barril cromo

Tiempo de producción: 5 días hábiles hasta 2,500 pzas.
Sujeto a disponibilidad



#G3

Colores de Barril



Negro



Gris



Azul

Los colores que aquí se muestran no son idénticos al color real del producto

#G3
(1.7 cm A x 13.3 cm L)

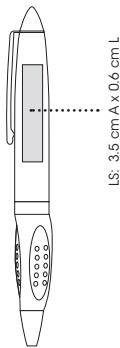

LS: 3.5 cm A x 0.6 cm L



BIC® Grip 3:

Clave: #G3

- Suave grip triangular
- Punta stylus

Impresión:

Láser (LS) a un lado del clip

- El color del grabado puede variar entre una pieza y otra
- Disponible emblema fotografiado en clip con cargo adicional (ver pág. 120)
- Disponible proceso de oxidación con cargo adicional en barril gris

Tiempo de producción: 5 días hábiles hasta 2,500 pzas.
Sujeto a disponibilidad

Pedido Mínimo: 50 piezas



Hecho en China

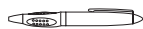

= 35 g

Estuche Estándar: Funda terciopelo negro (pág. 114)



pág. 127



pág. 119

Consultar página 2 interna para referencia de iconos

Sheaffer® Sheaffer® Sheaffer® Sheaffer® Sheaffer® Sheaffer®

Sheaffer Legacy® Heritage	52	Agio®	55
Prelude® Cromo Pulido GT y CT	53	Sheaffer® 300	56
Prelude® Laca Negra Paladio GT y CT	53	Sheaffer® 100	57
Prelude® Laca Negra CT, Negro Mate GT	54	Sentinel®	58
Prelude® Oro Electroplateado 22K	54	Garantía Sheaffer®	59



SHEAFFER®



Acabados



Laca Negra / Paladio GT Paladio Lineal CT Oro Electro-plateado 22K
 Los colores que aquí se muestran no son idénticos al color real del producto

(1.6 cm A x 13.8 cm L)

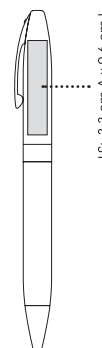

Sheaffer Legacy®

Clave:	PF	RB	BP
Laca Negra/Paladio GT	9030-0	9030-1	9030-2
Oro Electroplateado 22K	9031-0	9031-1	9031-2
Paladio Lineal CT	9035-0	9035-1	9035-2

- Bolígrafo hasta con 6,300 metros de escritura
- Garantía ilimitada de por vida Sheaffer®

Impresión:

Láser (LS) a un lado del clip
 -El color del grabado puede variar entre una pieza y otra

Tiempo de producción: 5 días hábiles, sujeto a disponibilidad

Pedido Mínimo: 1 pieza



PF = 275 g

RB = 272 g

BP = 264 g



Hecho en Alemania

Estuche Sheaffer® página 115

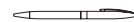

Acabados



Los colores que aquí se muestran no son idénticos al color real del producto

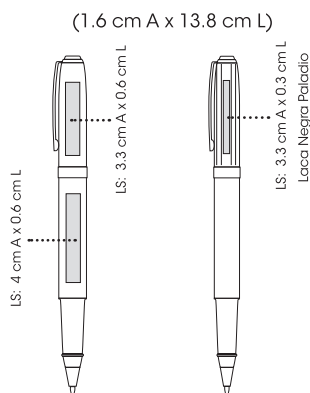

Prelude®

Clave:	PF	RB	BP	SET
Cromo Pulido GT	342-0	342-1	342-2	342-9
Cromo Pulido CT	340-0	340-1	340-2	340-9
Laca Negra Paladio GT	337-0	337-1	337-2	337-9
Laca Negra Paladio CT	9134-0	9134-1	9134-2	9134-9

• Bolígrafo hasta con 6,300 metros de escritura

Impresión:

- Láser (LS) en barril (excepto acabados Laca) / a un lado del clip
- El color del grabado puede variar entre una pieza y otra
- Disponible Emblema fotografiado en clip con cargo adicional (ver página 120)
- Disponible proceso de oxidación con cargo adicional

Tiempo de producción: 5 días hábiles, sujeto a disponibilidad

Pedido Mínimo: 10 piezas



PF = 236 g

RB/BP = 233 g

SET = 461 g



Hecho en China

Estuche Sheaffer® página 115

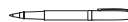

pág. 127



pág. 115

Consultar página 2 para referencia de íconos



Acabados



Laca Negra CT



Negro Mate GT



Oro Electroplateado 22K

Los colores que aquí se muestran no son idénticos al color real del producto

(1.6 cm A x 13.3 cm L)

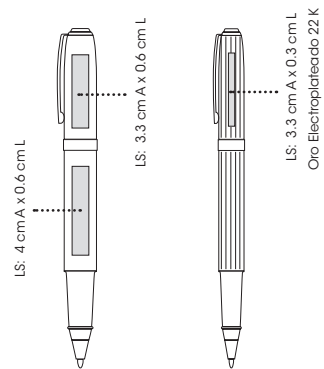

Prelude®

Clave:	PF	RB	BP	SET
Laca Negra CT	373-0	373-1	373-2	373-9
Negro Mate GT	346-0	346-1	346-2	346-9
Oro Electroplateado 22K	368-0	368-1	368-2	368-9

• Bolígrafo hasta con 6,300 metros de escritura

Impresión:

- Láser (LS) en barril (excepto Oro Electroplateado 22K)/ a un lado del clip
- El color del grabado puede variar entre una pieza y otra
- Disponible Emblema fotografiado en clip con cargo adicional (ver página 120)
- Disponible proceso de oxidación con cargo adicional, excepto Oro Electroplateado 22 K

Tiempo de producción: 5 días hábiles, sujeto a disponibilidad

Pedido Mínimo: 10 piezas



PF



RB



BP

PF = 236 g

RB/BP = 233 g

SET = 461 g



Hecho en China

Estuche Sheaffer® página 115

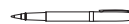

Acabados



Los colores que aquí se muestran no son idénticos al color real del producto

(1.1 cm A x 13.1 cm L)

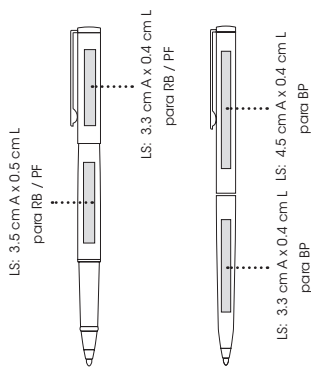

Agio®

Clave:	RB	BP	SET
Cromo Pulido GT	453-1	453-2	453-9
Laca Negra GT	455-1	455-2	455-9
Oro Electroplateado 22K	459-1	459-2	459-9
Cromo Pulido CT	460-1	460-2	460-9

• Perfil fino y cómodo

Impresión:

- Láser (LS) en barril / a un lado del clip
- El color del grabado puede variar entre una pieza y otra
- Disponible emblema fotografiado en clip con cargo adicional (ver página 120)
- Disponible proceso de oxidación con cargo adicional, excepto Laca Negra

Tiempo de producción: 5 días hábiles, sujeto a disponibilidad

Pedido Mínimo: 10 piezas



RB = 226 g
BP = 222 g
SET = 445 g



Hecho en China

Estuche Sheaffer® página 115

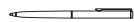

pág. 127



pág. 119

Consultar página 2 para referencia de íconos



Acabado



Cromo Pulido Negro CT

Los colores que aquí se muestran no son idénticos al color real del producto

(1.9 cm A x 14.1 cm L)

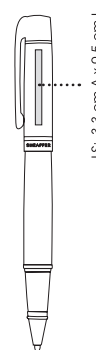

Sheaffer® 300

Clave:

Sheaffer®300: RB BP SET
 9314-1 **9314-2** **9314-9**

- Moderno diseño y sutiles acabados
- Bolígrafo hasta con 6,300 metros de escritura

Impresión:

Láser (LS) a un lado del clip

- El color del grabado puede variar entre una pieza y otra
- Disponible Emblema fotografiado en clip con cargo adicional (ver página 120)
- Disponible proceso de oxidación con cargo adicional

Tiempo de producción: 5 días hábiles, sujeto a disponibilidad



Acabados



Cromo Pulido CT



Cromo Pulido Negro CT

Los colores que aquí se muestran no son idénticos al color real del producto

(1.7 cm A x 13.5 cm L)

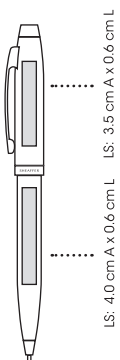

LS: 3.5 cm A x 0.6 cm L

LS: 4.0 cm A x 0.6 cm L



Sheaffer® 100

Clave:	BP	SET
Cromo Pulido CT	9306-2	9306-9
Cromo Pulido Negro CT	9313-2	9313-9

• Bolígrafo hasta con 6,300 metros de escritura

Impresión:

- Láser (LS) en barril (excepto Negro CT) / a un lado del clip
- El color del grabado puede variar entre una pieza y otra
- Disponible Emblema fotografiado en clip con cargo adicional (ver página 120)
- Disponible proceso de oxidación con cargo adicional

Tiempo de producción: 5 días hábiles, sujeto a disponibilidad

Pedido Mínimo: 10 piezas



Hecho en China

Estuche Sheaffer® página 115

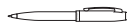

BP = 85 g

SET = 165 g



pág. 127



pág. 119

Consultar página 2 para referencia de iconos



Acabados



Cromo CT



Cromo GT



Negro Mate GT



Cromo-Plástico Negro



Cromo-Plástico Azul

Los colores que aquí se muestran no son idénticos al color real del producto

(1.3 cm A x 13 cm L)

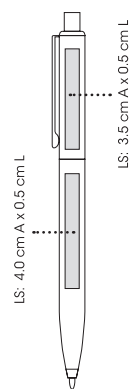

Sentinel®

Clave:	BP	SET
Cromo CT	95702	95802
Cromo GT	95902	96002
Negro Mate GT	327-2	327-9
Cromo-Plástico	95502	95602

• Bolígrafo hasta con 6,300 metros de escritura

Impresión:

- Láser (LS) en barril (excepto Cromo-Plástico) / a un lado del clip
- El color del grabado puede variar entre una pieza y otra
- Disponible Emblema fotografiado en clip con cargo adicional (ver página 120)
- Disponible proceso de oxidación con cargo adicional

Tiempo de producción: 5 días hábiles, sujeto a disponibilidad

Pedido Mínimo: 10 piezas



Garantía Sheaffer®

Garantía limitada Sheaffer®

Los instrumentos de escritura Sheaffer® están garantizados contra cualquier falla mecánica debida a defectos de fábrica en los materiales y la mano de obra durante la vida de su primer propietario. En caso de que se produzca tal falla, tenga a bien regresar el instrumento completo al minorista autorizado encargado del servicio posventa de Sheaffer más cercano a su domicilio junto con el comprobante que demuestra que usted es el primer propietario. Se reparará el instrumento o bien se lo cambiará por otro de valor similar sin cargo alguno. Para información adicional, visite www.sheaffer.com



Esta garantía no cubre pérdida, daño accidental, uso inadecuado ni exceso de uso. Esta garantía le otorga derechos legales específicos. Así mismo, pueden otorgársele otros derechos, que varían dependiendo del estado o el país. Esta garantía aplica para Sheaffer Legacy® y Sheaffer® Prelude®.

Garantía de 1 año Sheaffer®

Por un periodo de un año a partir de la fecha de compra, Sheaffer se encargará de la reparación o el reemplazo, a su criterio, de este instrumento de escritura sin cargo alguno, en caso de que éste presente una falla mecánica por causa de un defecto en los materiales o la mano de obra. Esta garantía no cubre pérdida, daño accidental, desgaste razonable, uso inadecuado o exceso de uso, tal como uso y cuidado inapropiado. Esta garantía le otorga derechos legales específicos. Asimismo, pueden otorgársele otros derechos, que varían dependiendo del estado o el país. Esta garantía aplica para Sheaffer® Sentinel®, Sheaffer® 100 y Sheaffer® 300.



Stickynote Stickynote Stickynote Stickynote Stickynote Sticky

BIC® 2 X 3 Notas adhesivas	62	BIC® 3 X 3 Notas adhesivas suajadas	66
BIC® 2 1/2 X 3 Notas adhesivas	62	BIC® 4 X 3 Notas adhesivas suajadas	66
BIC® 2 3/4 X 3 Notas adhesivas	63	BIC® 4 X 6 Notas adhesivas suajadas	67
BIC® 3 X 3 Notas adhesivas	63	BIC® 5 X 3 Notas adhesivas	67
BIC® 4 X 3 Notas adhesivas	64	BIC® 3 X 3 Booklet 	68
BIC® 4 X 4 Notas adhesivas	64	BIC® 4 X 3 Booklet 	68
BIC® 4 X 6 Notas adhesivas	65	BIC® Separadores adhesivos	69
BIC® 5 X 3 Notas adhesivas	65	BIC® Separadores con Notas adhesivas	69



Sticky note





2 x 3 & 2 1/2 x 3 Notas adhesivas



2 x 3



2 1/2 x 3

Color de papel



Bianco

2 x 3
(4.6 cm A x 7.1 cm L)

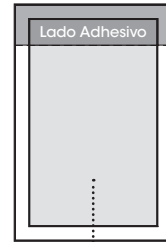

CMYK: 4.2 cm A
CMYK 6.8 cm L

2 1/2 x 3
(5.6 cm A x 7.1 cm L)



CMYK: 5.2 cm A
CMYK: 6.8 L

No se recomienda poner plastas de color sobre el adhesivo



BIC® 2 x 3 Notas adhesivas

Clave:

- #MX2P325H: 25 Hojas
- #MX2P350H: 50 Hojas
- #MX2P3100H: 100 Hojas
- Económico y Pequeño

Impresión:

Cuatricromía (CMYK)

Tiempo de producción: 5 días hábiles hasta 3,000 pzas.

BIC® 2 1/2 x 3 Notas adhesivas

Clave:

- #MX2MP325H: 25 Hojas
- #MX2MP350H: 50 Hojas
- #MX2MP3100H: 100 Hojas
- Area completa de impresión

Impresión:

Cuatricromía (CMYK)

Tiempo de producción: 5 días hábiles hasta 3,000 pzas.

2 x 3 / 2 1/2 x 3

Pedido Mínimo: 500 piezas en múltiplos de 250 hasta 2 tintas
1000 piezas en múltiplos de 250 para CMYK



2 3/4 x 3 & 3 x 3 Notas adhesivas

Color de papel



Blanco

2 3/4 x 3
(6.7 cm A x 7.1 cm L)



CMYK: 6.3 cm A
CMYK: 6.8 cm L

3 x 3
(7.1 cm A x 7.1 cm L)

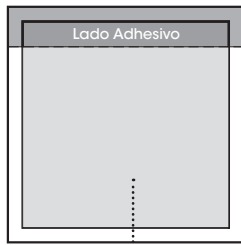

CMYK: 6.7 cm A
CMYK: 6.7 cm L

No se recomienda poner plastas de color sobre el adhesivo



2 3/4 x 3

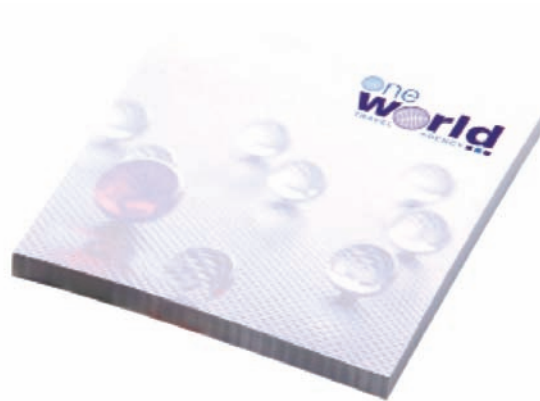

3 x 3

BIC® 2 3/4 x 3 Notas adhesivas

Clave:

- #MX2CP325H: 25 Hojas
- #MX2CP350H: 50 Hojas
- #MX2CP3100H: 100 Hojas
- Práctico tamaño

Impresión:

Cuatricromía (CMYK)

Tiempo de producción: 5 días hábiles hasta 3,000 pzas.

BIC® 3 x 3 Notas adhesivas

Clave:

- #MX3P325H: 25 Hojas
- #MX3P350H: 50 Hojas
- #MX3P3100H: 100 Hojas
- Tamaño ideal para despachadores

Impresión:

Cuatricromía (CMYK)

Tiempo de producción: 5 días hábiles hasta 3,000 pzas.

2 3/4 x 3 / 3 x 3

Pedido Mínimo: 500 piezas en múltiplos de 250 hasta 2 tintas

1000 piezas en múltiplos de 250 para CMYK



Hecho en México



Peso del producto
Ver página 121



Opción del producto con material reciclado.
Pág. 94



pág. 121

Consultar página 2 para referencia de íconos



4 x 3



4 x 4

Color de papel



Blanco

4 x 3
(9.6 cm A x 7.1 cm L)

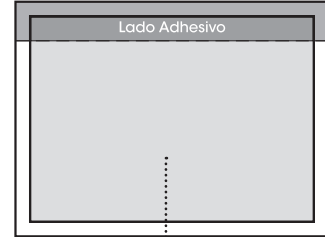

CMYK: 9.2 cm A
CMYK: 6.8 cm L

4 x 4
(9.6 cm A x 9.6 cm L)

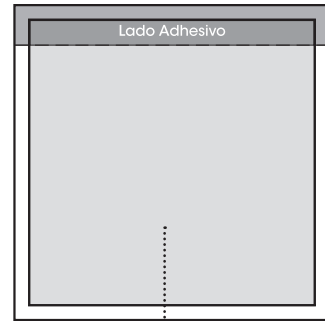

CMYK: 9.2 cm A
CMYK: 9.2 cm L

No se recomienda poner plastas de color sobre el adhesivo



BIC® 4 x 3 Notas adhesivas

Clave:

- #MX4P325H: 25 Hojas
- #MX4P350H: 50 Hojas
- #MX4P3100H: 100 Hojas
- Popular tamaño

Impresión:

Cuatricromía (CMYK)

Tiempo de producción: 5 días hábiles hasta 3,000 pzas.

BIC® 4 x 4 Notas adhesivas

Clave:

- #MX4P425H: 25 Hojas
- #MX4P450H: 50 Hojas
- #MX4P4100H: 100 Hojas
- Impresión en cuatricromía sin cargo adicional

Impresión:

Cuatricromía (CMYK)

Tiempo de producción: 5 días hábiles hasta 3,000 pzas.

4 x 3 / 4 x 4

Pedido Mínimo: 500 piezas en múltiplos de 250 hasta 2 tintas
1000 piezas en múltiplos de 250 para CMYK



Consultar página 2 para referencia de iconos

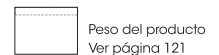



4 x 6 & 5 x 3 Notas adhesivas

Color de papel



Blanco

4 x 6
(9.6 cm A x 14.7 cm L)

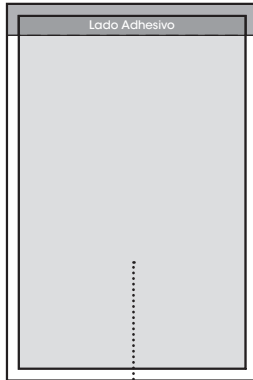

CMYK: 9.2 cm A
CMYK: 14.3 cm L

5 x 3
(12.4 cm A x 7.2 cm L)

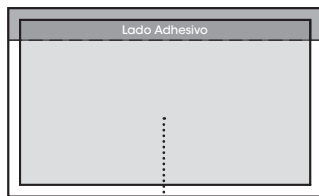

CMYK: 12.0 cm A
CMYK: 6.8 cm L

No se recomienda poner plastas de color sobre el adhesivo



4 x 6



5 x 3

BIC® 4 x 6 Notas adhesivas

Clave:

- #MX4P625H: 25 Hojas
- #MX4P650H: 50 Hojas
- #MX4P6100H: 100 Hojas
- Excelentes para listas

Impresión:

Cuatricromía (CMYK)

Tiempo de producción: 5 días hábiles hasta 3,000 pzas.

BIC® 5 x 3 Notas adhesivas

Clave:

- #MX5P325H: 25 Hojas
- #MX5P350H: 50 Hojas
- #MX5P3100H: 100 Hojas
- El tamaño perfecto para notas

Impresión:

Cuatricromía (CMYK)

Tiempo de producción: 5 días hábiles hasta 3,000 pzas.

4 x 6 / 5 x 3

Pedido Mínimo: 500 piezas en múltiplos de 250 hasta 2 tintas

1000 piezas en múltiplos de 250 para CMYK



Hecho en México



Peso del producto
Ver página 121



Opción del producto con material reciclado.
Pág. XXX



pág. 121

Consultar página 2 para referencia de iconos



3 x 3 & 4 x 3 Notas adhesivas suajadas



3 x 3



4 x 3



Color de papel



Blanco

3 X 3
(7.1 cm A x 7.1 cm L)

Tamaño final aproximado 6.7 cm A x 6.7 cm L



OCTÁGONO



FOCO



ESTRELLA



FLECHA



MANZANA



CORAZÓN



CAMPANA



MUELA



CÍRCULO



TREBOL

4 X 3
(9.6 cm A x 7.1 cm L)

Tamaño final aproximado 9.2 cm A x 6.8 cm L



TRIÁNGULO



BANDERA



NÚMERO 1



CAMIÓN



CARRO



CASA



COMPUTADORA



PIE



CELULAR



DIAMANTE



BOMBILLA



TELÉFONO



ÓVALO



DINERO

No se recomienda poner plastas de color sobre el adhesivo
El tamaño final es aproximado debido al corte



BIC® 3 x 3 Notas adhesivas

Clave:

#SND3A25: 25 Hojas

#SND3A50: 50 Hojas

#SND3A100: 100 Hojas

• 10 diseños a elegir

BIC® 4 x 3 Notas adhesivas

Clave:

#SND4A25: 25 Hojas

#SND4A50: 50 Hojas

#SND4A100: 100 Hojas

• 15 diseños a elegir

Impresión:

Cuatricromía (CMYK)

El papel no incluye el diseño del fondo

Impresión:

Cuatricromía (CMYK)

El papel no incluye el diseño del fondo

Para suajes personalizadas con cargo adicional consultar con Servicio a Clientes.

Para suajes personalizadas con cargo adicional consultar con Servicio a Clientes.

Tiempo de producción:

Consultar con Servicio a Clientes

Tiempo de producción:

Consultar con Servicio a Clientes

3 x 3 / 4 x 3

Pedido Mínimo: 1,000 piezas en múltiplos de 500 hasta 2 tintas



4 x 6 & 5 x 3 Notas adhesivas suajadas

Color de papel



Blanco

4 X 6
(9.6 cm A x 14.7 cm L)
Tamaño final aproximado 9.2 cm A x 14.3 cm L

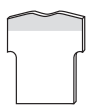

PLAYERA



PIZZA



LLAVE



LISTÓN

5 X 3
(12.4 cm A x 7.2 cm L)
Tamaño final aproximado 12.0 cm A x 6.8 cm L



TAZA



VAN

No se recomienda poner plastas de color sobre el adhesivo
El tamaño final es aproximado debido al corte



4 x 6



5 x 3

BIC® 4 x 6 Notas adhesivas

Clave:

- #SND4B25: 25 Hojas
- #SND4B50: 50 Hojas
- #SND4B100: 100 Hojas
- 4 diseños a elegir

Impresión:

Cuatricromía (CMYK)
El papel no incluye el diseño del fondo

*Para suajes personalizadas con cargo adicional consultar con Servicio a Clientes.

Tiempo de producción:
Consultar con Servicio a Clientes

BIC® 5 x 3 Notas adhesivas

Clave:

- #SND5A25: 25 Hojas
- #SND5A50: 50 Hojas
- #SND5A100: 100 Hojas
- 2 diseños especiales

Impresión:

Cuatricromía (CMYK)
El papel no incluye el diseño del fondo

*Para suajes personalizadas con cargo adicional consultar con Servicio a Clientes.

Tiempo de producción:
Consultar con Servicio a Clientes

4 x 6 / 5 x 3

Pedido Mínimo: 1,000 piezas en múltiplos de 500 hasta 2 tintas



Hecho en México



Peso del producto
Ver página 121



Opción del producto con material reciclado.
Pág. 95



pág. 121

Consultar página 2 para referencia de iconos



3x3 Booklet **¡NUEVO!** & 4x3 Booklet **¡NUEVO!**



#MXBKT3P3



#MXBKT4P3

Color de papel



Blanco

#MXBKT3P3

CUBIERTA
(15.2 cm A x 7.8 cm L)

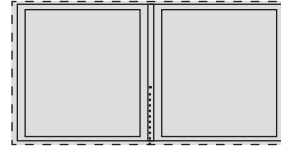

CMYK: 14.8 cm A
CMYK: 7.4 cm L

3 x 3
(7.1 cm A x 7.1 cm L)



CMYK: 6.7 cm A
CMYK: 6.7 cm L

#MXBKT4P3

CUBIERTA
(15.2 cm A x 10.2 cm L)

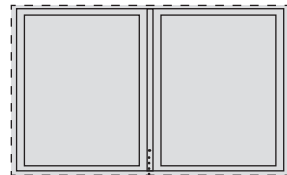

CMYK: 14.8 cm A
CMYK: 9.8 cm L

4 x 3
(9.6 cm A x 7.1 cm L)



CMYK: 9.2 cm A
CMYK: 6.8 cm L



BIC® 3 x 3 Booklet

Clave: **#MXBKT3P3**

- Doble impacto para su mensaje
- Pad con 25 hojas

BIC® 4 x 3 Booklet

Clave: **#MXBKT4P3**

- Imagen a todo color en la cubierta
- Pad con 25 hojas

Impresión:

Cuatricromía (CMYK)

Tiempo de producción:

Consultar con Servicio a Clientes

Impresión:

Cuatricromía (CMYK)

Tiempo de producción:

Consultar con Servicio a Clientes

#MXBKT3P3 / #MXBKT4P3

Pedido Mínimo: 1,000 piezas



Hecho en México



Peso del producto
Ver página 121



pág. 121

Consultar página 2 para referencia de iconos



Separadores adhesivos & Separadores adhesivos con notas adhesivas

Color de papel



Blanco

#MFB

(7.94 cm A x 5.56 cm L) folleto cerrado
(7.94 cm A x 11.43 cm L) folleto abierto

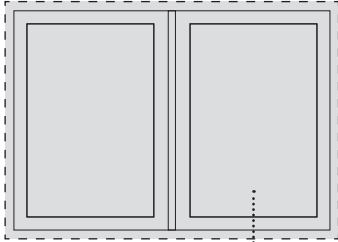

CMYK: 10.4 cm A
CMYK: 6.9 cm L

#MFPB

(13.34 cm A x 7.78 cm L) folleto cerrado
(13.34 cm A x 15.88 cm L) folleto abierto

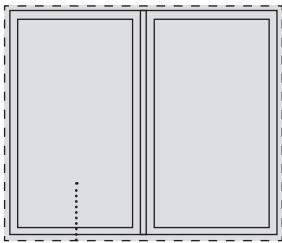

CMYK: 12.3 cm A
CMYK: 14.9 cm L

2 3/4 x 3

(6.98 cm A x 7.6 cm L)



CMYK: 6.3 cm A
CMYK: 6.8 cm L

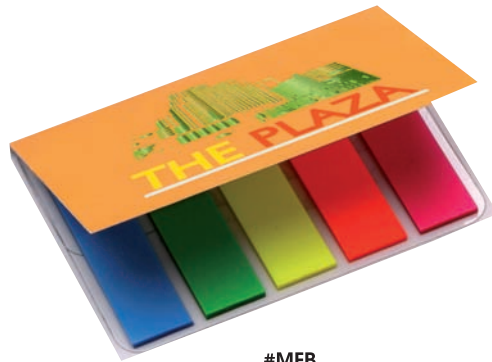

#MFB

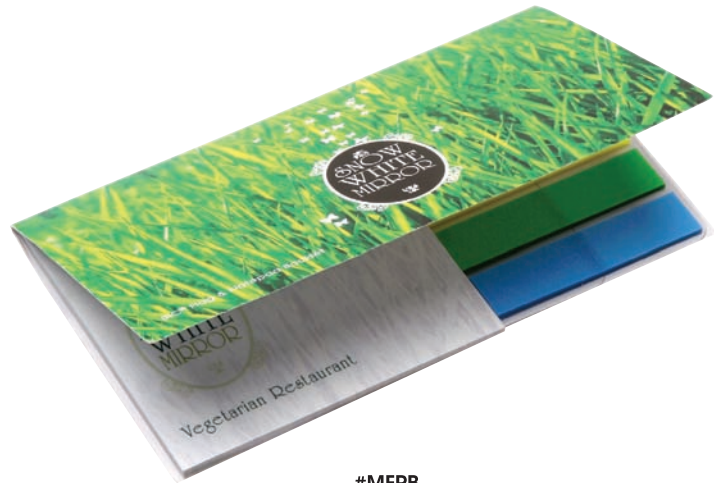

#MFPB



BIC® Separadores adhesivos

Clave: #MFB

- El arte puede ser horizontal o vertical
- 25 separadores por color (5 colores)

Impresión:

Cuatricromía (CMYK)

Tiempo de producción:

5 días hábiles sujeto a disponibilidad

BIC® Separadores adhesivos con 2 3/4 x 3

Clave: #MFPB

- 25 hojas en las notas adhesivas
- Impresión de notas adhesivas sin cargo
- 25 separadores por color

Impresión:

Cuatricromía (CMYK)

Tiempo de producción:

5 días hábiles sujeto a disponibilidad.

#MFB / #MFPB

Pedido Mínimo: 1,000 piezas en múltiplos de 250



Hecho en México



Peso del producto
Ver página 121



pág. 121

Consultar página 2 interna para referencia de iconos

Notebooks Notebooks Notebooks Notebooks Notebooks

BIC® Libreta con pastas de cartón 72

BIC® Libreta con pastas de plástico 73

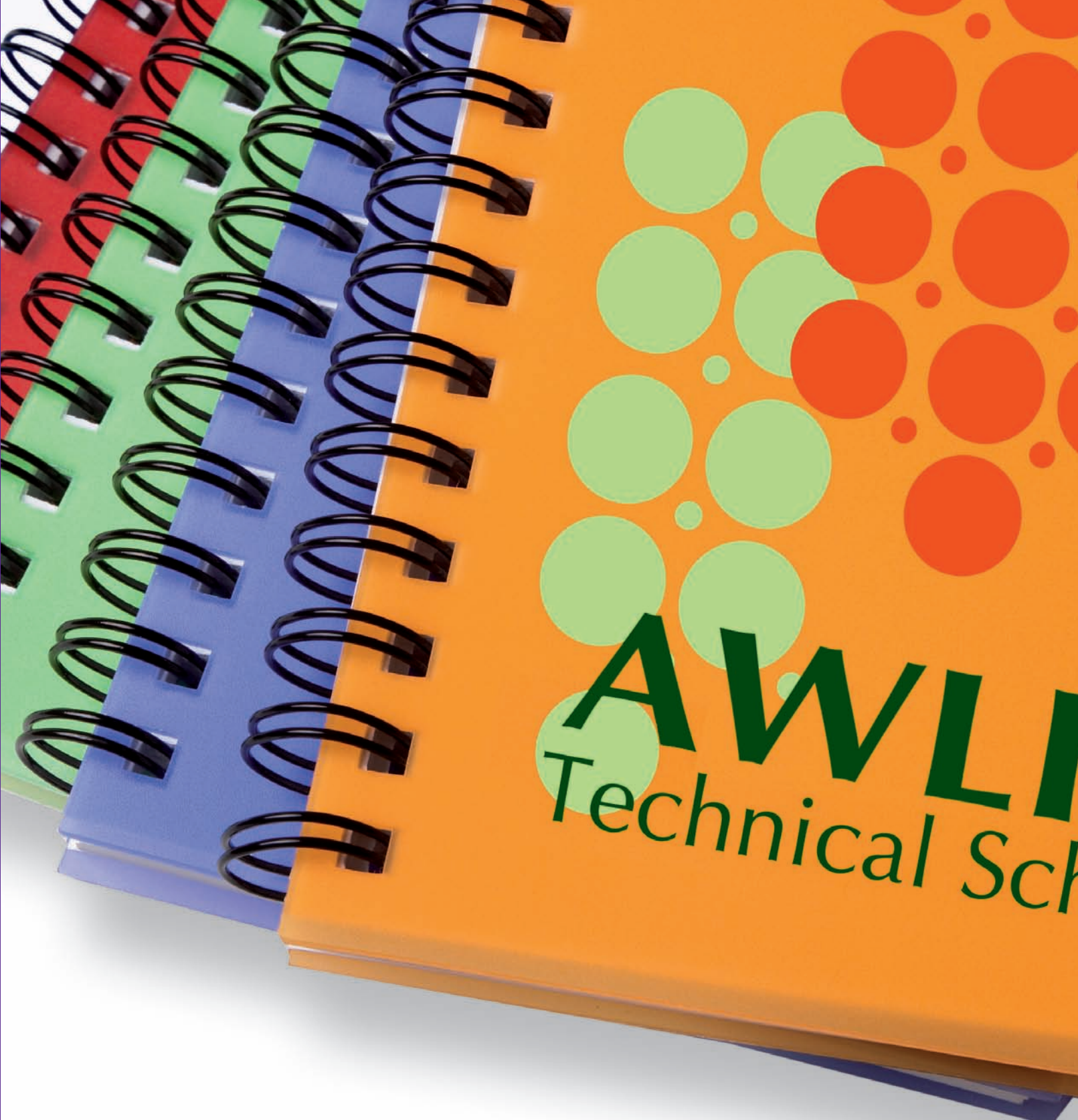

Notebooks



Blanco

#NC57



Negro

Gris

Los colores que aquí se muestran no son idénticos al color real del producto

#NC57
(7.8A cm x 12.7L cm)

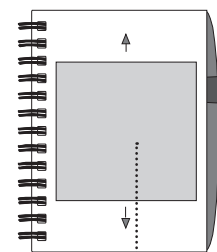

SD: 10 cm A x 10 cm L
HD: 10 cm A x 10 cm L
(max. 1 tinta)

Libreta con pastas de cartón

Clave: #NC57

- 100 hojas raya
- No incluye bolígrafo

Impresión:

Hot stamping (HS) 1 color / Sellado (SD)

Tiempo de producción: Consultar con Servicio a Clientes





Libreta con pastas de plástico

#NP57



Rojo



Verde



Naranja



Azul



Blanco

Los colores que aquí se muestran no son idénticos al color real del producto

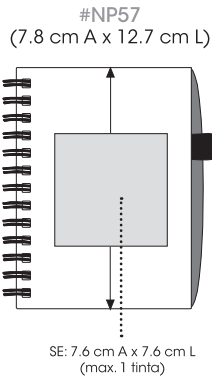

Morado

Libreta con pastas de plástico

Clave: **#NP57**

- 100 hojas de raya
- Pastas de plástico translúcido
- No incluye bolígrafo

Impresión:

Serigrafía (SE) hasta 4 tintas

Tiempo de producción: 5 días hábiles hasta 3,000 piezas

Pedido Mínimo: 100 piezas



Hecho en China



= 327 g



pág. 122

Consultar página 2 para referencia de iconos

Bags





A Step Ahead Messenger



#AP3200
Azul



Naranja

Rojo



Gris

Verde

Los colores que aquí se muestran no son idénticos al color real del producto

#AP3200

(34.3 cm A x 31.1 cm L x 8.25 cm P)

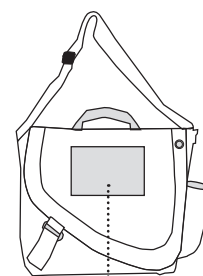

SE: 12.7 cm A x 7.6 cm L
(max. 4 tintas)

BD: 12.7 cm A x 7.6 cm L
(max. 12 colores)

A Step Ahead Messenger

Clave: #AP3200

- Cierre de velcro
- Malla porta botella
- Correa ajustable

Material:

Lona polivinílica 600 deniers

Impresión:

Serigrafía (SE) hasta 4 tintas

Bordado (BD) hasta 12 colores

Se recomiendan colores claros para impresión

Tiempo de producción: Consultar con Servicio a Clientes



Pedido Mínimo: 50 piezas



Hecho en China



= 273 g



Navy

Negro



Rojo

Gris

Los colores que aquí se muestran no son idénticos al color real del producto

#AP3010

(40.6 cm A x 30.5 cm L x 10.2 cm P)

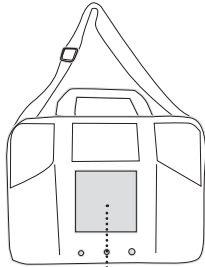

SE: 12.7 cm A x 12.7 cm L
(max. 4 tintas)

#AP3100

(28 cm A x 35.6 cm L x 10.2 cm P)

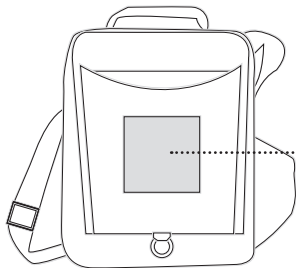

SE: 11.4 cm A x 11.4 cm L
(max. 4 tintas)
bd: 11.4 cm A x 11.4 cm L
(max. 12 colores)



#AP3010
Rojo



#AP3100
Azul

#AP3010/#AP3100

Pedido Mínimo: 50 piezas



Hecho en China



= 450 g



= 340 g

Economic Force Brief

Clave: #AP3010

- Cierre superior
- Compartimientos al frente

Material:

Lona polivinílica 600 deniers

Impresión:

Serigrafía (SE) hasta 4 tintas
Se recomiendan colores claros de impresión

Tiempo de producción:

Consultar con Servicio a Clientes

Visibly Vertical Brief

Clave: #AP3100

- Con asa para manos y correa ajustable
- Panel organizador en el interior

Material:

Lona polivinílica 600 deniers

Impresión:

Serigrafía (SE) hasta 4 tintas
Bordado (BD) hasta 12 colores
Se recomiendan colores claros de impresión

Tiempo de producción:

Consultar con Servicio a Clientes



pág. 118

Consultar página 2 para referencia de íconos



#AP8400
Azul



Negro

Rojo

Los colores que aquí se muestran no son idénticos al color real del producto

#AP8400
(43 cm A x 35.6 cm L x 12.7 cm P)

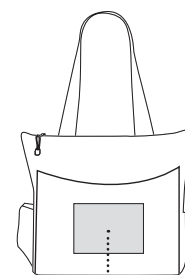

SE: 17.7 cm A x 12.7 cm L
(max. 4 tintas)
BD: 17.7 cm A x 12.7 cm L
(max. 12 colores)

Transport It Tote:

Clave: #AP8400

- Cierre superior
- Porta celular a un costado
- Asas largas

Material:

Lona polivinílica 600 deniers

Impresión:

Serigrafía (SE) hasta 4 tintas

Bordado (BD) hasta 12 colores

Se recomiendan colores claros de impresión

Tiempo de producción: Consultar con Servicio a Clientes

Pedido Mínimo: 50 piezas





Gris Rosa Rojo Verde



Negro Navy Khaki

#AP8330

(33 cm A x 39 cm L x 8.9 cm P)



SE: 12.7 cm A x 12.7 cm L
(max. 4 tintas)

#AP8380

(45.5 cm A x 35.6 cm L x 7.6 cm P)



SE: 17.7 cm A x 17.7 cm L
(max. 4 tintas)
BD: 17.7 cm A x 17.7 cm L
(max. 12 colores)

Los colores que aquí se muestran no son idénticos al color real del producto.



#AP8330
Azul



#AP8380
Rojo

Picture Frame Tote

Clave: #AP8330

- Compartimiento al frente
- Asas largas

Material:

Lona polivinílica 600 deniers

Impresión:

Serigrafía (SE) hasta 4 tintas
Se recomiendan colores claros de impresión

Tiempo de producción:

Consultar con Servicio a Clientes

Indispensable Everyday Tote

Clave: #AP8380

- Cierre superior
- Organizador en el interior

Material:

Lona polivinílica 600 deniers

Impresión:

Serigrafía (SE) hasta 4 tintas
Se recomiendan colores claros de impresión

Bordado (BD) hasta 12 colores

Tiempo de producción:

Consultar con Servicio a Clientes

#AP8330/#AP8380

Pedido Mínimo: 50 piezas





#AP5080
Azul



#AP5040
Rojo



Gris



Rojo



Negro



Verde



Vino

Los colores que aquí se muestran no son idénticos al color real del producto

#AP5080
(33 cm A x 43 cm L x 8.9 cm P)

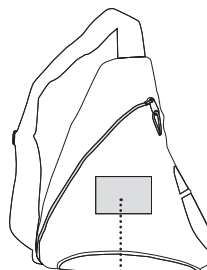

SE: 11.4 cm A x 7.6 cm L
(max. 4 tintas)
BD: 11.4 cm A x 7.6 cm L
(max. 12 colores)

#AP5040
(31.7 cm A x 43 cm L x 17.8 cm P)

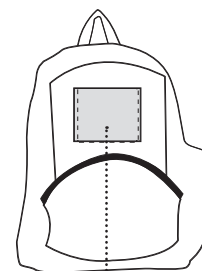

SE: 12.7 cm A x 10.1 cm L
(max. 4 tintas)
BD: 12.7 cm A x 10.1 cm L
(max. 12 colores)

Cutie Patootie Slingpack

Clave: #AP5080

- Cierre frontal
- Malla portabotella

Material:

Lona polivinílica 600 deniers

Impresión:

Serigrafía (SE) hasta 4 tintas
Bordado (BD) hasta 12 colores
Se recomiendan colores claros de impresión

Tiempo de producción:

Consultar con Servicio a Clientes

On The Move Backpack

Clave: #AP5040

- Doble cierre
- Bolsa portabotella

Material:

Lona polivinílica 600 deniers

Impresión:

Serigrafía (SE) hasta 4 tintas
Bordado (BD) hasta 12 colores
Se recomiendan colores claros de impresión

Tiempo de producción:

Consultar con Servicio a Clientes

#AP5080/#AP5040

Pedido Mínimo: 50 piezas



Hecho en China



= 250 g



= 340 g





The Big Chill Cooler & Center Court Duffel



Azul Claro

Azul Royal

Gris

Naranja



Amarillo



Verde Claro



Verde Bosque



Negro



Negro

#AP7600

(21.6 cm A x 17.8 cm L x 15.9 cm P)

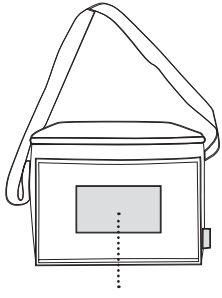

SE: 11.4 cm A x 6.4 cm L
(max. 3 tintas)

#AP6810

(45.7 cm A x 26.7 cm L x 22.9 cm P)

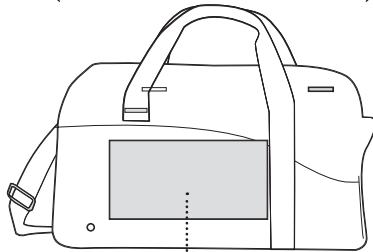

SE: 20 cm A x 10 cm L
(max. 4 tintas)

BD: 20 cm A x 10 cm L
(max. 12 colores)

Los colores que aquí se muestran no son idénticos al color real del producto



#AP7600

Rojo



#AP6810

Navy

The Big Chill Cooler

Clave: #AP7600

- Capacidad de 6 latas
- Térmica e impermeable

Material:

Nylon 70 deniers

Impresión:

Serigrafía (SE) hasta 3 tintas
Se recomiendan colores claros de impresión

Tiempo de producción:

Consultar con Servicio a Clientes

Center Court Duffel

Clave: #AP6810

- Cierre superior
- Con asas de mano y correa ajustable

Material:

Lona polivinílica 600 deniers

Impresión:

Serigrafía (SE) hasta 4 tintas
Bordado (BD) hasta 12 colores
Se recomiendan colores claros de impresión

Tiempo de producción:

Consultar con Servicio a Clientes

#AP7600/#AP6810

Pedido Mínimo: 50 piezas



Hecho en China



= 190 g



= 453 g



pág. 118

Consultar página 2 para referencia de íconos

Lighters Lighters Lighters Lighters Lighters Lighters Lighters Lighters

Mini BIC® J5	84	Encendedor Electrónico J8	86
Mini BIC® J5 Limited Edition	84	Encendedor Mini Electrónico J9	87
Encendedor Regular J6	85		



Lighters





Mini BIC® J5 & Mini BIC® J5 Limited Edition



#LTMB



#LTMB

Colores de Barril / Casquillo Plata



Blanco



Azul Eléctrico



Amarillo



Rojo



Negro

#LTMBLE

Colores de Barril / Casquillo Dorado



Blanco



Negro

Los colores que aquí se muestran no son idénticos al color real del producto



#LTMBLE



#LTMB / #LTMBLE (2.2 cm A x 6.1 cm L)

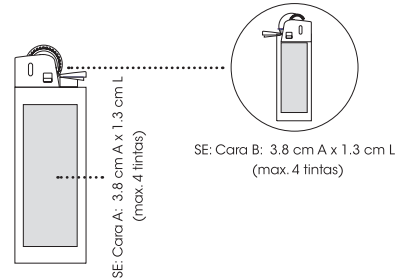

Mini BIC® J5

Clave: **#LTMB**

- Práctico Tamaño

Impresión:

Serigrafía (SE) hasta 4 tintas por cara

Tiempo de producción:

5 días hábiles hasta 10,000 pzas.
Sujeto a disponibilidad

Mini BIC® J5 Limited Edition

Clave: **#LTMBLE**

- Elegante Casquillo en color dorado

Impresión:

Serigrafía (SE) hasta 4 tintas por cara

Tiempo de producción:

5 días hábiles hasta 10,000 pzas.
Disponibilidad limitada

#LTMB / #LTMBLE

Pedido Mínimo: 250 piezas





Encendedor Regular J6

#LTR

Colores de Barril



Negro



Blanco



Azul Eléctrico



Amarillo



Rojo

Los colores que aquí se muestran no son idénticos al color real del producto

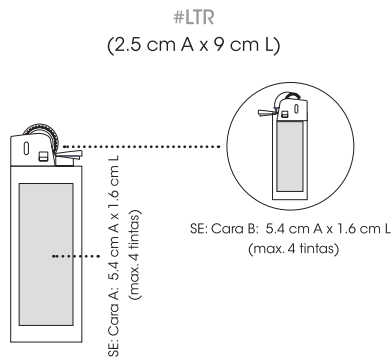

Encendedor Regular J6

Clave: #LTR

• Popular tamaño

Impresión:

Serigrafía (SE) hasta 4 tintas por cara

Tiempo de producción: 5 días hábiles hasta 10.000 pzas.
Sujeto a disponibilidad

Pedido Mínimo: 250 piezas

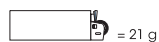

pág. 128



pág. 118

Consultar página 2 para referencia de íconos



#LTE Colores de Barril y Pulsador / Casquillo Plata



Blanco



Negro



Azul Eléctrico

Los colores que aquí se muestran no son idénticos al color real del producto

#LTE
(2.4 cm A x 7.8 cm L)

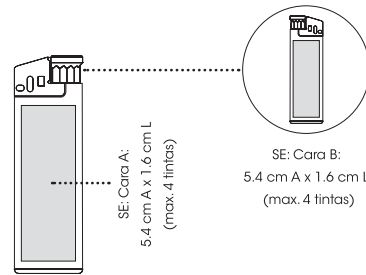

Encendedor Electrónico J8

Clave: **#LTE**

• Sistema electrónico

Impresión:

Serigrafía (SE) hasta 4 tintas por cara

Tiempo de producción:

5 días hábiles hasta 10,000 pzas.

Sujeto a disponibilidad

Pedido Mínimo: 250 piezas



#LTE = 19 g



pág. 118



pág. 128

Consultar página 2 para referencia de iconos



Encendedor J8 & Mini Electrónico J9

#LTME

Colores de Barril, Pulsador y Casquillo



Blanco



Negro



Azul Eléctrico



Rojo

Los colores que aquí se muestran no son idénticos al color real del producto



#LTME
(2.4 cm A x 6.3 cm L)

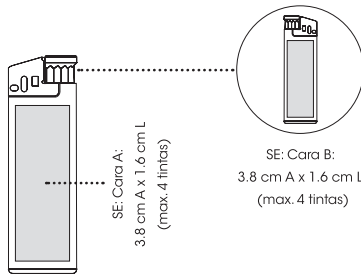

Encendedor Mini Electrónico J9

Clave: **#LTME**

• Práctico tamaño mini

Impresión:

Serigrafía (SE) hasta 4 tintas por cara

Tiempo de producción: 5 días hábiles hasta 10,000 pzas.
Sujeto a disponibilidad

Pedido Mínimo: 250 piezas



Hecho en España



#LTME= 14 g



pág. 128



pág. 118

Consultar página 2 para referencia de íconos

Ecolutions Ecolutions Ecolutions Ecolutions Ecolutions

BIC® Ecolutions™ Round Stic®	90	BIC® Ecolutions™ Libreta con pastas de cartón	93
BIC® Ecolutions™ Clic Stic™	91	BIC® Ecolutions™ Sticky Note	94
BIC® Ecolutions™ Tri Stic™	92	BIC® Ecolutions™ Sticky Note Suajadas	95



Real Earth
Footwear

 **BIC**[®] **ecolutions**[™]



#RSECO

Combinaciones de Barril / Tapa



Los colores que aquí se muestran no son idénticos al color real del producto



Partes plásticas provienen del reciclado de envases Tetra Pak.



Las partes plásticas son molidas, mezcladas y fundidas.



El resultado final son pellets de plástico reciclado de post-consumo para fabricar bolígrafos BIC® Eolutions™.



Agrega el logo "mobius loop" a tu arte sin cargo adicional indicándolo en el pedido. (El logo "mobius loop", donde se indica el porcentaje de reciclado que contiene el producto, se imprime de forma estándar en la parte inferior izquierda del área de impresión y en la misma tinta de impresión que el arte a menos que el pedido tenga otra instrucción).

#RSECO
(1.1 cm A x 14.9 cm L)

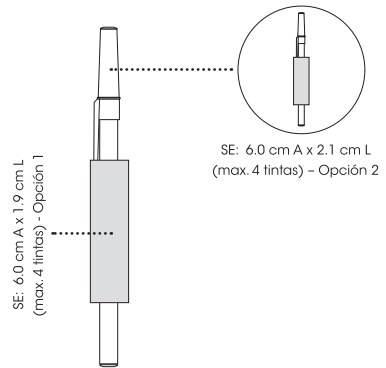

BIC® Eolutions™ Round Stic™

Clave: #RSECO

• Diseño de tapa venteadada

Impresión:

Serigrafía (SE) hasta 4 tintas

- Opción 1: Estándar

- Opción 2: 350°

Tiempo de producción: 5 días hábiles hasta 10,000 pzas. Sujeto a disponibilidad

* Fabricado con 40% de plástico reciclado de post-consumo.

El porcentaje se calcula sobre el peso total del producto.



#CSECO

Color de Barril / Trim

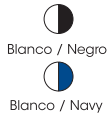

Los colores que aquí se muestran no son idénticos al color real del producto



Partes plásticas provenientes de plantas industriales de plástico para ser reutilizadas y no desechadas.



Las partes plásticas son molidas, mezcladas y fundidas.



El resultado final son pellets de plástico reciclado de pre-consumo para fabricar bolígrafos BIC® Ecolutions™.

Agrega el logo "mobius loop" a tu arte sin cargo adicional indicándolo en el pedido. (El logo "mobius loop", donde se indica el porcentaje de reciclado que contiene el producto, se imprime de forma estándar en la parte inferior izquierda del área de impresión y en la misma tinta de impresión que el arte a menos que el pedido tenga otra instrucción).



#CSECO
(1.2 cm A x 13.8 cm L)



SE: 2.8 cm A x 0.39 cm L
(max. 1 tinta) - Clip

SE: 5.4 cm A x 1.9 cm L
(max. 3 tintas)



BIC® Ecolutions™ Clic Stic™

Clave: #CSECO

- Resistente Clip para bolsillo

Impresión:

Serigrafía (SE) hasta 3 tintas en barril / 1 en clip alineado al clip

Tiempo de producción: Consultar con Servicio a Clientes

* Fabricado con 62% de plástico reciclado de post-consumo.

El porcentaje se calcula sobre el peso total del producto.

Pedido Mínimo: 300 piezas



También disponible con tinta BIC® Easy Glide™ y BIC® Antifraude con cargo adicional



Hecho en USA

= 6 g



pág. 118

Consultar página 2 para referencia de íconos



#TSECO
Color de Barril / Trim



Los colores que aquí se muestran no son idénticos al color real del producto



Agrega el logo "mobius loop" a tu arte sin cargo adicional indicándolo en el pedido. (El logo "mobius loop", donde se indica el porcentaje de reciclado que contiene el producto, se imprime de forma estándar en la parte inferior izquierda del área de impresión y en la misma tinta de impresión que el arte a menos que el pedido tenga otra instrucción)



#TSECO
(1.3 cm A x 13.7 cm L)

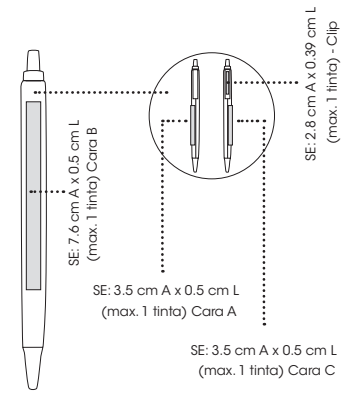

BIC[®] eColutions™ Tri Stic™

Clave: #TSECO

• 3 lados 3 impresiones

Impresión:

Serigrafía (SE) 1 tinta en barril por cara / 1 en clip

Tiempo de producción: Consultar con Servicio a Clientes

* Fabricado con 62% de plástico reciclado de post-consumo.

El porcentaje se calcula sobre el peso total del producto.



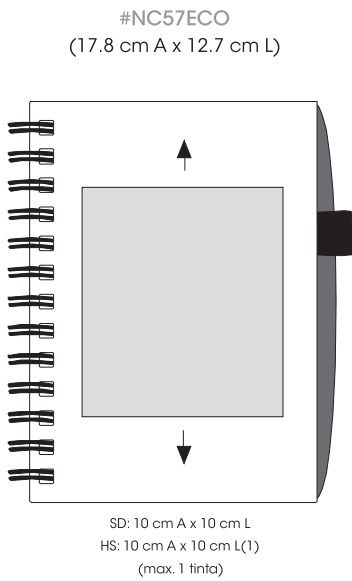

Libreta con pastas de cartón y papel reciclado:

Clave: #NC57ECO

- 100 hojas raya

Impresión:

Hot Stamping (HS) 1 color / Sellado (SD)

Tiempo de producción: Consultar con Servicio a Clientes

* Fabricado con 88% de fibra reciclada

Pedido Mínimo: 100 piezas



Hecho en China



= 327 g



pág. 122

Consultar página 2 para referencia de íconos

* Todos los productos BIC[®] Sticky Note están disponibles en papel hecho con 30% de fibra reciclada

El porcentaje de material reciclado se calcula sobre el total de la bobina del papel



El papel se recolecta de casas, escuelas y centros de trabajo para reciclar



El papel se reduce a pasta y se blanquea para ser convertido nuevamente en papel

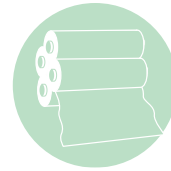

El resultado final es papel reciclado de post-consumo para fabricar productos BIC[®] Ecolutions™ Sticky Note



Agrega el logo "mobius loop" y la leyenda "papel reciclado" a tu arte sin cargo adicional indicándolo en el pedido.
(El logo "mobius loop" se imprime de forma estándar junto con la leyenda en la parte inferior izquierda de la nota adhesiva a menos que el pedido tenga otra instrucción)

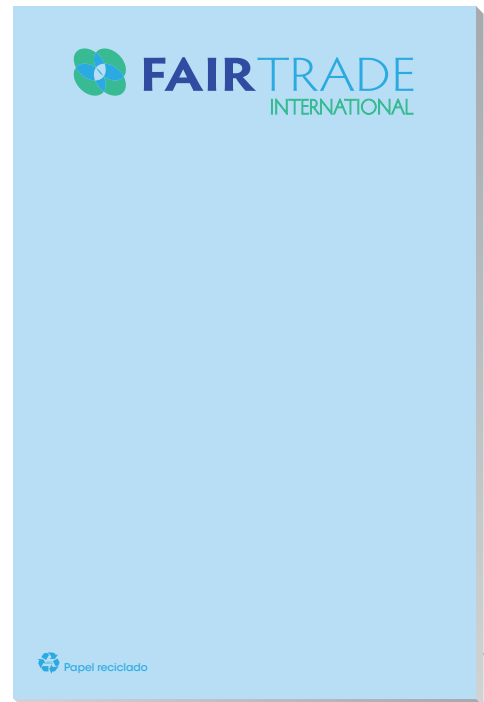

Para especificación de cada producto, consultar la sección Sticky Note, páginas 61 a 65.

* Todos los productos BIC® Sticky Note están disponibles en papel hecho con 30% de fibra reciclada

El porcentaje de material reciclado se calcula sobre el total de la bobina del papel



El papel se recolecta de casas, escuelas y centros de trabajo para reciclar



El papel se reduce a pasta y se blanquea para ser convertido nuevamente en papel

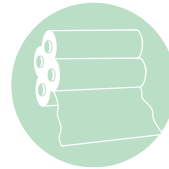

El resultado final es papel reciclado de post-consumo para fabricar productos BIC® Ecolutions™ Sticky Note



Agrega el logo "mobius loop" y la leyenda "papel reciclado" a tu arte sin cargo adicional indicándolo en el pedido. (El logo "mobius loop" se imprime de forma estándar junto con la leyenda en la parte inferior izquierda de la nota adhesiva a menos que el pedido tenga otra instrucción)



Para especificación de cada producto, consultar la sección Sticky Note, páginas 66 y 67.

TASTY PASTRY



2177 Kenwood Dr
Fort Walker, CA 78654



Magnets





Medidas de Círculos

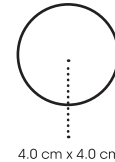
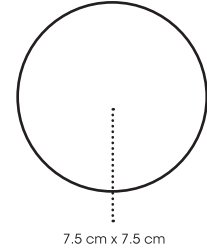
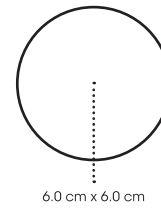
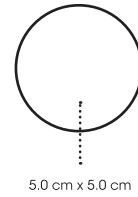
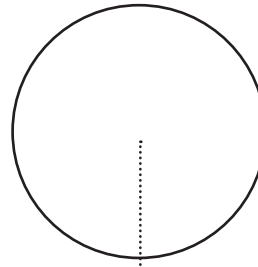

Medidas de Elipses

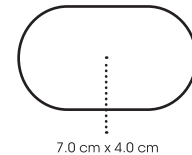
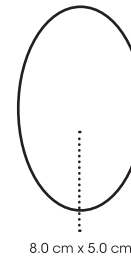

Las figuras que aquí se ilustran no son en tamaño real. Considerar la medida en centímetros.



Magnets Círculos y Elipses:

Clave:

#IP100100CR6-07: Círculo 10 cm X 10 cm

#IP7575CR8-03: Círculo 7.5 cm X 7.5 cm

#IP6060CR15-06: Círculo 6 cm x 6 cm

#IP5050CR24-02: Círculo 5 cm x 5 cm

#IP4040CR28-01: Círculo 4 cm x 4 cm

#IP8050CR12-04: Elipse 8 cm x 5 cm

#IP7040CR14-05: Elipse 7 cm x 4 cm

• Espesor aproximado 0.015"

• Colores Brillantes

Impresión:

Cuatricromía (CMYK)

Tiempo de producción: Consultar con Servicio a Clientes

Magnets Círculos y Elipses

Pedido Mínimo: 500 piezas



Peso del producto ver pág. 123

Medidas

Puntas Cuadradas

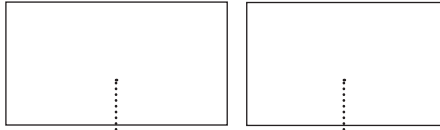

9.0 cm x 5.0 cm

8.0 cm x 5.0 cm



7.0 cm x 5.0 cm

5.0 cm x 5.0 cm

Puntas Redondas

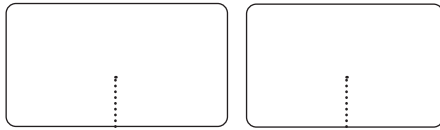

9.0 cm x 5.0 cm

8.0 cm x 5.0 cm



7.0 cm x 5.0 cm

5.0 cm x 5.0 cm

Las figuras que aquí se ilustran no son en tamaño real. Considerar la medida en centímetros.



Magnets Puntas Cuadradas / Puntas Redondas:

Clave:

#IP9050C12-07: Puntas Cuadradas 9 cm x 5 cm

#IP8050C12-06: Puntas Cuadradas 8 cm x 5 cm

#IP7050C12-05: Puntas Cuadradas 7 cm x 5 cm

#IP5050C24-02: Puntas Cuadradas 5 cm x 5 cm

#IP9050R12-07: Puntas Redondas 9 cm x 5 cm

#IP8050R12-06: Puntas Redondas 8 cm x 5 cm

#IP7050R12-05: Puntas Redondas 7 cm x 5 cm

#IP5050R24-02: Puntas Redondas 5 cm x 5 cm

• Espesor aproximado 0.015"

• Prácticos tamaños

Impresión:

Cuatricromía (CMYK)

Tiempo de producción: Consultar con Servicio a Clientes

Magnets Puntas Cuadradas / Puntas Redondas

Pedido Mínimo: 500 piezas



Peso del producto
ver pág. 123



Figuras

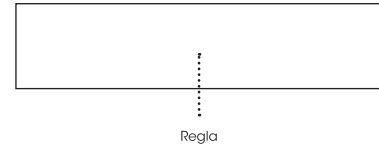
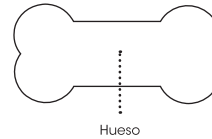
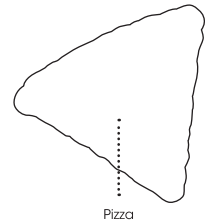
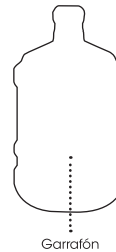
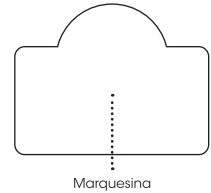
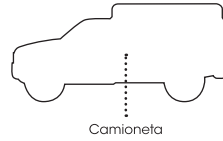
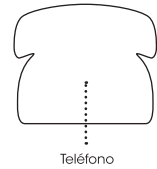
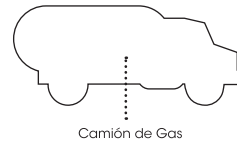

Las figuras que aquí se ilustran no son en tamaño real. Considerar la medida en centímetros.



Magnets Sujes de Stock

Clave:

#IP4095114-04: Camión de Gas 4 cm x 9.5 cm

#IP4585112-02: Garrafón 4.5 cm x 8.5 cm

#IP6050120-03: Teléfono 6 cm x 5 cm

#IP9040114-06: Camioneta 9 cm x 4 cm

#IP867518-14: Pizza 8.6 cm x 7.5 cm

#IP7560112-12: Marquesina 7.5 cm x 6 cm

#IP854017-13: Hueso 8.5 cm x 4 cm

#IP1503516-26: Regla 15 cm x 3.5 cm

• Espesor aproximado 0.015"

• ¡8 figuras a elegir!

Impresión:

Cuatricromía (CMYK)

Para sujetes especiales con cargo adicional

Consultar con Servicio a Clientes

Tiempo de producción: Consultar con Servicio a Clientes



Consultar página 2 para referencia de iconos

Magnets Sujes de Stock

Pedido Mínimo: 500 piezas

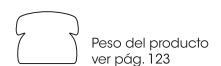



Magnets Rompecabezas

Diseños

#IPRP100100C3-02
(10 cm A x 10 cm L) con 20 Piezas

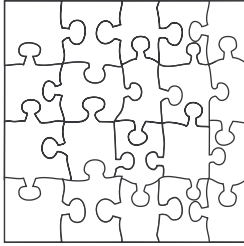

#IPRP10070C3-03
(10 cm A x 7 cm L) con 24 Piezas

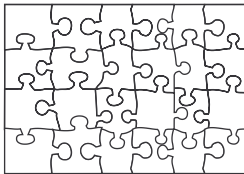

#IPRP6060R10-01
(6 cm A x 6 cm L) 9 Piezas

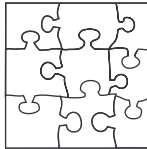

Las figuras que aquí se ilustran no son en tamaño real.
Considerar la medida en centímetros.



Magnets Rompecabezas:

Clave:

#IPRP6060R10-01: 9 piezas 6 cm x 6 cm

#IPRP100100C3-02: 20 piezas 10 cm x 10 cm

#IPRP10070C3-03: 24 piezas 10 cm x 7 cm

• Espesor aproximado 0.015"

Impresión:

Cuatricromía (CMYK)

Tiempo de producción: Consultar con Servicio a Clientes

Magnets Rompecabezas

Pedido Mínimo: 500 piezas



Hecho en México



Peso del producto
ver pág. 123

Empaque individual de celofán



pág. 123

Consultar página 2 para referencia de iconos



Diseños

#IPR200150C4-04 (3 piezas)

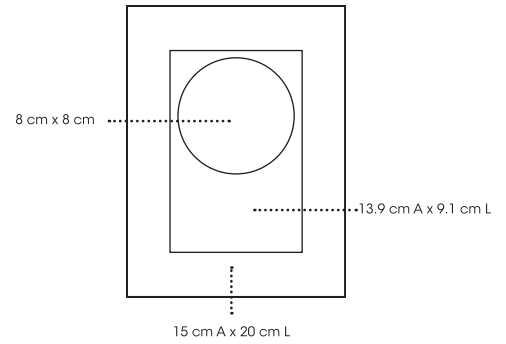

#IPR130100C6-01 (2 Piezas)

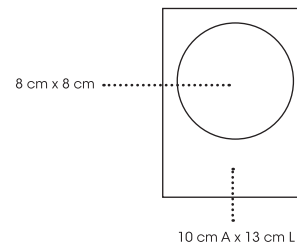

#IPR130100R6-02 (2 Piezas)

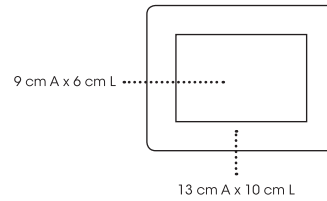

Las figuras que aquí se ilustran no son en tamaño real. Considerar la medida en centímetros.



Magnets Portarretratos:

Clave:

#IPR200150C4-04: Portarretratos 15 cm x 20 cm 3 piezas

#IPR130100R6-02: Portarretratos 10 cm x 13 cm 2 piezas

#IPR130100C6-01: Portarretratos 10 cm x 13 cm 2 piezas

• Espesor aproximado 0.015"

Impresión:

Cuatricromía (CMYK)

Tiempo de producción: Consultar con Servicio a Clientes

Magnets Portarretratos

Pedido Mínimo: 500 piezas



Peso del producto
ver pág. 123

Diseños

#IAG8458R10-01

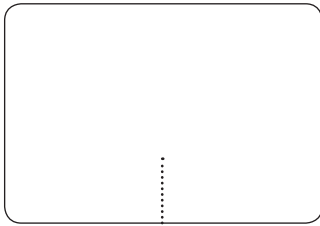

(8.4 cm A x 5.8 cm L)

#IAG8458C10-02

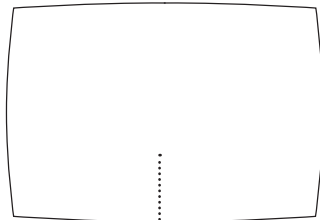

(8.4 cm A x 5.8 cm L)

#IAG8458R10-03

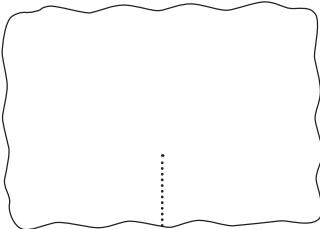

(8.4 cm A x 5.8 cm L)

Las figuras que aquí se ilustran no son en tamaño real.
Considerar la medida en centímetros.

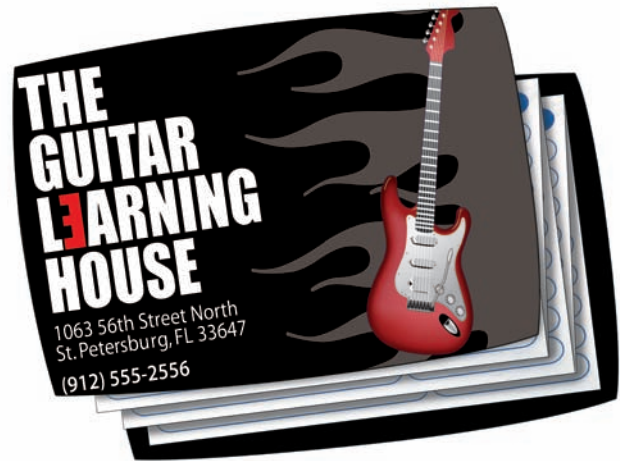

Agendas Magnéticas:

Clave:

#IAG8458R10-01: Agenda Puntas Redondas

#IAG8458C10-02: Agenda Puntas Cuadradas

#IAG8458R10-03: Agenda Ondulada

- Espesor aproximado 0.015"
- Impresión en 1 ó 2 caras

Impresión:

Cuatricromía (CMYK)

Tiempo de producción: Consultar con Servicio a Clientes

Agendas Magnéticas

Pedido Mínimo: 500 piezas



Consultar página 2 para referencia de iconos

Keyrings Keyrings Keyrings Keyrings Keyrings Keyrings Keyrings

Pins	106
Llavero Cable 2 caras	107
Llavero D-1	107
Llavero D-26	108

Llavero D-56	108
Llavero Europa	109
Llavero Italia	109

Key Rings





#BC24



#PR24



#PR19



#BR42

#PR24



#PR19



#PR14



#PC25



25 mm x 15 mm

#BC24



24 mm x 36 mm

#BR42

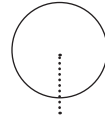

42 mm ø

#PC23



23 mm x 23 mm

Las figuras que aquí se ilustran no son exactas al tamaño real. Considerar la medida en mm.



Pins

Clave:

#PR24: Pin redondo 24 mm

#PR19: Pin redondo 19 mm

#PR14: Pin redondo 14 mm

#PC25: Pin Rectángulo 25 mm x 15 mm

#PC23: Pin Cuadro 23 mm

#BC24: Botón Rectángulo 24 mm x 36 mm

#BR42: Botón Redondo 42 mm

• Con resina en ambas caras

Impresión:

Cuatricromía (CMYK)

Para formas personalizadas con cargo

Consultar con Servicio a Clientes

Tiempo de producción: 5 días hábiles hasta 1,500 pzas.

Pins

Pedido Mínimo: 70 piezas



pág. 124

Consultar página 2 para referencia de iconos



Hecho en México



Pins = 3 g
Botones = 6 g

Llaveros Cable 2 caras & D-1

#CBL2

Colores de Barril



#D1

Colores de Barril



Los colores que aquí se muestran no son idénticos al color real del producto

#CBL2
(3 cm A x 5.5 cm L)

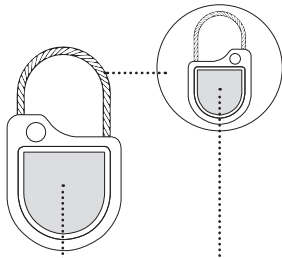

CMYK: 2.4 cm A x 2.4 cm L

#D1
(3 cm A x 5.5 cm L)



CMYK: 1.5 cm A x 2.5 cm L



#CBL2



#D1



Cable 2 caras

Clave: **#CBL2**
• Nylon con cable pavonado

D-1

Clave: **#D1**
• Práctico destapador

Impresión:

Cuatricromía (CMYK)

Tiempo de producción: 5 días hábiles hasta 1,500 pzas.

Impresión:

Cuatricromía (CMYK)

Tiempo de producción: 5 días hábiles hasta 1,500 pzas.

#CBL2 / #D1

Pedido Mínimo: 70 piezas



Hecho en México



= 9 g



= 19 g



#D1
pág. 128



pág. 124

Consultar página 2 para referencia de iconos

Llaveros D-26 & D-56



#D26



#D56

#D26

Colores de Barril



#D56

Colores de Barril



Los colores que aquí se muestran no son idénticos al color real del producto

#D26
(3.6 cm A x 9.4 cm L)



CMYK: 3.1 cm A x 2.7 cm L

#D56
(3.1 cm A x 9.7 cm L)



CMYK: 2.3 cm A x 2.3 cm L



D-26

Clave: #D26

- Con destapador en la parte posterior

Impresión:

Cuatricromía (CMYK)

Tiempo de producción: 5 días hábiles hasta 1,500 pzas.

D-56

Clave: #D26

- Impresión en 2 caras

Impresión:

Cuatricromía (CMYK)

Tiempo de producción: 5 días hábiles hasta 1,500 pzas.

#D26/#D56

Pedido Mínimo: 70 piezas



Llaveros Europa & Italia

#EUR
Color de Barril
●
Negro

#ITA
Color de Barril
●
Cromo

Los colores que aquí se muestran no son idénticos al color real del producto

#EUR
(2.7 cm A x 6.3 cm L)

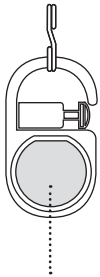

CMYK: 2.4 cm A x 2.3 cm L

#ITA
(3.2 cm A x 6.3 cm L)

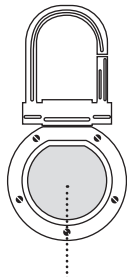

CMYK: 2.4 cm A x 2.3 cm L



#EUR



#ITA



Europa

Clave: #EUR
• Impresión en 2 caras

Impresión:

Cuatricromía (CMYK)

Tiempo de producción: 5 días hábiles hasta 1,500 pzas.

Italia

Clave: #ITA
• Cromado con impresión en 2 caras

Impresión:

Cuatricromía (CMYK)

Tiempo de producción: 5 días hábiles hasta 1,500 pzas.

#EUR/#ITA

Pedido Mínimo: 70 piezas



Consultar página 2 para referencia de íconos



Combo

& Special
packaging





Combo 1



Combo 2



Combo 3

Combo 1:
Clave: #CMB1 - Great Erase™ y Magnet 7.5x1.5 cm

Impresión:
#MRGE Serigrafía (SE)
MAGNET: Cuatricromía (CMYK)

Para especificaciones de cada producto, consultar la página correspondiente

Tiempo de producción:
Consultar con Servicio a Cliente

Combo 2:
Clave: #CMB2 - Clic Stic™ con Magnet y 4x3 Notas adhesivas

Impresión:
#CS Serigrafía: (SE)
#MX24P325H y MAGNET: Cuatricromía (CMYK)

Para especificaciones de cada producto, consultar la página correspondiente

Tiempo de producción:
Consultar con Servicio a Cliente

Combo 3:
Clave: #CMB3 - Round Stic™ Mexicano con 4x3 Notas adhesivas

Impresión:
#RSM Serigrafía: (SE)
#MX4P325H: Cuatricromía (CMYK)

Para especificaciones de cada producto, consultar la página correspondiente

Tiempo de producción:
Consultar con Servicio a Cliente

#CMB1 / #CMB2 / #CMB3

Pedido Mínimo: 1,000 piezas



MK



(Según color de tapo)



M ●



Hecho en México



#CMB1 = 33 g

#CMB2 = 36 g

#CMB3 = 25 g

Empaque: Pouch de Celofán (pag. 114)



pág. 118



STICKY NOTE Y MAGNET

4cromía

Consultar página 2 para referencia de íconos



Combo 4:
Clave: #CMB4 - Pivo® con 3x3
Notas adhesivas

Impresión:
#TWP: Serigrafía (SE)
#MX3P325H: Cuatricromía (CMYK)

Para especificaciones de cada producto, consultar la página correspondiente

Tiempo de producción:
Consultar con Servicio a Cliente

Combo 5:
Clave: #CMB5 - Wide Body™ con 4x3
Notas adhesivas suajadas

Impresión:
#CSWB: Serigrafía: (SE)
#SND4A25: Cuatricromía (CMYK)

Para especificaciones de cada producto, consultar la página correspondiente

Tiempo de producción:
Consultar con Servicio a Cliente

Combo 6:
Clave: #CMB6 - BIC® Ecolutions™
Clic Stic™ con BIC® Ecolutions™ 3x3
Notas adhesivas suajadas

Impresión:
#CSECO Serigrafía: (SE)
#SND3A25ECO: Cuatricromía (CMYK)

Para especificaciones de cada producto, consultar la página correspondiente

Tiempo de producción:
Consultar con Servicio a Cliente

#CMB4 / #CMB5 / #CMB6

Pedido Mínimo: 1,000 piezas  M ●



 #CMB4 = 25 g
#CMB5 = 30 g
#CMB6 = 28 g
Empaque: Pouch de Celofán (pag. 114)

 STICKY NOTE
4cromía  pág. 118
Consultar página 2 para referencia de íconos



Bolsa de Plástico con 50 o 100 piezas.

Opcional con cargo adicional para todos los Instrumentos de Escritura y Key Rings.

Ideal para mejores controles de inventario y distribución.

Bolsa de terciopelo negro.

Estándar para todos los Productos BIC® Select.

Opcional con cargo adicional para todos los Instrumentos de escritura, excepto Lápiz.

Tubo de Acrílico individual.

Opcional con cargo adicional para Wide Body®Metal, Wide Body®Metal Grip, BIC®Steel™ y Pivo®Metal.

Pouch de Celofán.

Estándar para todos los Combos, Rasuradores, Magnets Rompecabezas, Magnets Portarretratos y Key Rings.

Opcional con cargo adicional para Notas Adhesivas.

Favor de considerar 3 días hábiles adicionales de entrega para cualquiera de estas presentaciones y deberá estar indicado en el pedido.

Cada bolígrafo o rasurador es considerado como 1 pieza. Para empaques opcionales, favor de consultar los cargos adicionales con Servicio a Clientes.



Estuche
de Plástico



Estuche
de Lujo

Estuche de Plástico

Estándar para Sentinel®, Sheaffer®100

Estuche de lujo

Estándar para Prelude®, Agio® y Sheaffer®300

El modelo y color del estuche puede cambiar sin previo aviso.
No se venden estuches por separado.



General Information



Información General

Características que se requieren en el envío de un archivo:

SERIGRAFÍA / LÁSER

- El programa que se debe utilizar en los archivos de arte es: Adobe Illustrator®.
- Todos los archivos deben ser convertidos a curvas.
- Enviar el arte final.
- Indicar el área de impresión.
- Textos de 6 puntos mínimo.
- Líneas de .6 puntos de grosor mínimo.
- Indicar posición y opción de impresión.

STICKY NOTE

- El programa que se debe utilizar en los archivos de arte es: Adobe Illustrator®.
- Separación de color.
- Especificar número de Pantone® para tinta directa adicional.
- Imágenes en 300 ppi al 100% en formato .jpg y en CMYK.
- Textos sólidos a 4 puntos mínimo.
- Textos para pantallas mínimo de 7 puntos.

MAGNETS

- El programa que se debe utilizar en los archivos de arte es: Adobe Illustrator®.
- Imagen al tamaño con rebase interno de 3 mm (para texto) y externo de 1.5 mm.
- Enviar imagen en modo CMYK.
- Imágenes en 300 ppi al 100% en formato .jpg.
- Textos sólidos a 4 puntos mínimo.
- El color del Pantone® tiene una variación por el tipo de proceso.

BIC® BAGS

- El programa que se debe utilizar en los archivos de arte es: Adobe Illustrator®.
- Imágenes en 300 ppi al 100% en formato .jpg.
- Textos sólidos a 6 puntos mínimo.
- Para igualar colores, indique el número exacto de Pantone® y consulte con Servicio a Clientes el cargo extra por este servicio.
- Los colores impresos que se muestran están basados en una impresión sobre fondo blanco. Pueden darse variaciones si se utiliza un fondo de color.

Tipografías

Tipografías para Serigrafía

1 Avant Garde	1234567890
2 COPPERPLATE	1 234567890
3 Eurostile	1234567890
4 Frugal Sans	1234567890
5 Helvetica	1234567890
6 Hobo	1234567890
7 Optima	1234567890
8 <i>Brush Script</i>	<i>1234567890</i>
9 <i>Demi Script</i>	<i>1234567890</i>
10 <i>Murray Hill</i>	1234567890
11 Bookman	1234567890
12 Clarendon	1234567890
13 Clearface Gothic	1234567890
14 Cooper Black	1234567890
15 Chaucer	1234567890
16 Goudy Heavy	1234567890
17 Korinna	1234567890
18 Serpentine Bold	1234567890
19 Souvenir	1234567890
20 Square Black	1234567890
21 Times	1234567890
22 University	1234567890
23 <i>Zapf Chancery</i>	<i>1234567890</i>

Tipografías para Grabado Láser

1 HELVET / ARIAL	abcABC1234567890
2 HELBLK / MYRIAD	abcABC1234567890
3 AVAND / AVANT GARDE	abcABC1234567890
4 FUTURA / FUTURA	abcABC1234567890
5 EUROS / SQUARE 721 BT	abcABC1234567890
6 OPTIMA / ZAFT HUMNST	abcABC1234567890
7 BENBO / TIMES	abcABC1234567890
8 PALATIN / PALATINO	abcABC1234567890
9 <i>KOUMMAN / KAWAMANN</i>	<i>abcABC1234567890</i>
10 <i>SNELL / SNELL</i>	<i>abcABC1234567890</i>
11 ZAPHFI / ZAPF CHANCERY	abcABC1234567890
12 ENGRAVE / ENGRAVE OLD ENGLISH	abcABC1234567890

• El número de caracteres depende del área de impresión.

• Favor de especificar en el pedido el nombre de la tipografía y si requiere que los textos se generen en MAYÚSCULAS, minúsculas o ambas.

4 cromía

Especificaciones de arte

En este proceso no es posible imprimir un color de Pantone® en específico.

La siguiente tabla muestra las áreas de impresión tanto de la imagen como del texto para cada uno de los productos disponibles en Cuatricromía.

Áreas de impresión

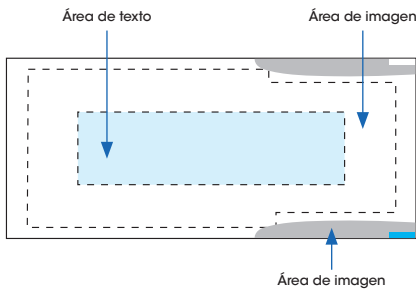

En caso de enviar un arte personalizado, se debe de considerar por separado el área de impresión del texto.

Características que se requieren en el envío de un archivo:

- Imagen al tamaño con rebase interno de 3 mm.
- Enviar imagen en modo CMYK.
- Imágenes en 300 ppi al 100%.
- Textos sólidos a 4 puntos mínimo.

Especificaciones en áreas de impresión

PRODUCTO	ARTE PERSONALIZADO
Digital ClicStic™ Grip Clave: #DCCSCG	Área de imagen 8.1 cm A x 2.7 cm L Área de texto 7.00 cm A x 2.3 cm L
Digital Wide Body® Color Grip Clave: #DCWBCG	Área de imagen 8.1 cm A x 3.7 cm L Área de texto 7.2 cm A x 3.2 cm L
Digital Wide Body® Chrome Grip Clave: #DCWBMG	Área de imagen 8.1 cm A x 3.7 cm L Área de texto 7.2cmAx3.2cmL
Digital Media Clic Grip Clave: #DCMCG	Área de imagen 8.7 cm A x 3.6 cm L Área de texto 5.0 cm A x 2.9 cm L

Emblemas fotografiados

Formas y medidas

	Redondo	7.2 mm
	Cuadrado	6.4 mm
	Rectángulo 1	8 mm x 4.3 mm
	Rectángulo 2	4.3 mm x 8 mm

- Mínimo 5 piezas.
- Disponibles en tono cromado o dorado con impresión en cuatricromía.
- Favor de consultar tiempo de entrega.

BIC® Sticky Note

Bic® Sticky Note el resultado impreso será mate, nunca brillo. Los colores de referencia solicitados deben ser de la Guía "PANTONE U". El proceso de impresión para Bic® Sticky Note es en cuatricromía (CMYK), y el resultado impreso puede variar de la referencia del pantone solicitado.

Con la cuatricromía ajustamos el color a las referencias de la Guía "PANTONE U", en caso de querer un Pantone directo, podemos ofrecer la impresión con un 5° color de la Guía de "PANTONE U", esto conlleva un costo adicional. Para una mejor coincidencia de color entre los diferentes productos de nuestro catálogo, póngase en contacto con nuestro departamento de Atención al Cliente.

Muestras

Las muestras físicas de Bic® Sticky Note, no esta disponible sin embargo, puede solicitar el envío del arte, vía correo electrónico o fax donde se mostrara el producto y acomodo de logo a imprimir, los colores de arte mostrados en la imagen serán ilustrativos por ser colores RGB, y estos colores no se pueden obtener en sistema "CMYK" y "PANTONE U".

Tinta directa

Puedes cambiar el color del papel de tu Bic® Sticky Note, solamente de un lado mediante la impresión de una tinta directa, con cargo adicional.

Imagen de alta resolución digital

Las fotografía u otro tipo de trabajo de impresión puede requerir procesos adicionales y como consiguiente un poco más de tiempo.

Será necesario que nos hagas llegar tu trabajo de arte en formato JPG a una resolución de 300ppi.

Rebases

Una nota adhesiva con rebases es aquella en donde la imagen impresa se extiende más allá de los límites del área de impresión. No hay cargo extra por rebases.

Sello de Agua

Podemos ofrecerle "Sellos de agua". Las fotografías, los dibujos lineales o los logotipos de gran tamaño que cubren la mayor parte del espacio central son las opciones que ofrecen mejores resultados. Puesto que la impresión de "Sellos de agua" son aquellas que se imprimen en torno al 10%.

Mínimos de ancho de líneas y tipografías

El tamaño de fuente mínimo posible es de 4 puntos; una medida más pequeña no sería legible, ni recomendable.

El ancho de las líneas mas delgadas debe ser de 0.6 puntos.

Pesos

	gr
2 X 3" / 25 HOJAS	7.6
2 X 3" / 50 HOJAS	15.2
2 X 3" / 100 HOJAS	30.4
2 1/2 X 3" / 25 HOJAS	11.0
2 1/2 X 3" / 50 HOJAS	23.0
2 1/2 X 3" / 100 HOJAS	35.0
2 3/4 X 3" / 25 HOJAS	8.9
2 3/4 X 3" / 50 HOJAS	17.8
2 3/4 X 3" / 100 HOJAS	35.6
3 X 3" / 25 HOJAS	13.0
3 X 3" / 50 HOJAS	25.0
3 X 3" / 100 HOJAS	45.0
4 X 3" / 25 HOJAS	15.2
4 X 3" / 50 HOJAS	30.5
4 X 3" / 100 HOJAS	60.9
4 X 4" / 25 HOJAS	18.0
4 X 4" / 50 HOJAS	43.0
4 X 4" / 100 HOJAS	85.0
4 X 6" / 25 HOJAS	33.0
4 X 6" / 50 HOJAS	65.0
4 X 6" / 100 HOJAS	129.0
5 X 3" / 25 HOJAS	17.0
5 X 3" / 50 HOJAS	40.0
5 X 3" / 100 HOJAS	79.0
3 X 3" / 25 HOJAS SUAJADAS	9.1
3 X 3" / 50 HOJAS SUAJADAS	22.7
3 X 3" / 100 HOJAS SUAJADAS	45.0
4 X 3" / 25 HOJAS SUAJADAS	18.0
4 X 3" / 50 HOJAS SUAJADAS	32.0
4 X 3" / 100 HOJAS SUAJADAS	68.0
4 X 6" / 25 HOJAS SUAJADAS	27.2
4 X 6" / 50 HOJAS SUAJADAS	54.4
4 X 6" / 100 HOJAS SUAJADAS	104.3
5 X 3" / 25 HOJAS SUAJADAS	13.6
5 X 3" / 50 HOJAS SUAJADAS	27.2
5 X 3" / 100 HOJAS SUAJADAS	59.0
3x3 Booklet	15.6
4x3 Booklet	23.6
Separadores adhesivos	9.0
Separadores adhesivos con 2 3/4 x 3	27.2

Libretas

Área de impresión

4" X 4" (10.6 cm X 10.6 cm) en cualquier lugar de la portada considerando un rebase interno de 1.27 cm por lado.
(Viñeta 1).

Posición de impresión

En el caso de que el arte no utilice toda el área de impresión se deberá indicar la posición exacta, de lo contrario quedará en el centro de la libreta.
(Viñeta 2).

Serigrafía

Mínimos de Ancho de Líneas y Tipografías: El tamaño de fuente más pequeño es de 6 puntos, una medida más pequeña no sería legible. El ancho de las líneas más delgadas debe de ser de 0.5 puntos.

Impresión:

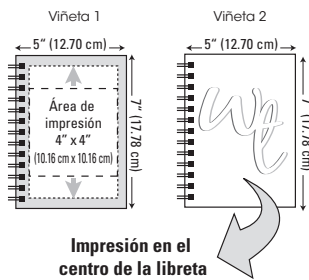

Guía de colores de impresión en Hot Stamping

Rojo	Azul	Azul Marino
Morado	Blanco	Negro
Oro	Plata	Verde

Sellado

Debido al delicado acabado creado por el proceso de sellado, las fuentes Helvética y Times Roman se recomiendan con un tamaño mínimo de 18 puntos.

Hot Stamping

En el proceso de Hot Stamping, las tipografías con líneas muy delgadas y juntas tienden a rellenarse. El tamaño de fuente más pequeño es de 6 puntos. En tipografía inversa el tamaño de fuente más pequeño es de 12 puntos. Cualquier medida más pequeña no sería legible. El ancho de las líneas más delgadas debe ser de .5 puntos.

Guía de colores de impresión en Serigrafía

YELLOW C	1235 C	ORANGE 021 C
REFLEX BLUE	PROCESS BLUE	3125 C
2985 C	431 C	COOL GRAY 5
469 C	476 C	4635 C
195 C	200 C	485 C
348 C	343 C	354 C
267 C	2567 C	205 C
BLANCO	NAVY	210 C
NEGRO	ORO*	PLATA*

* colores metálicos

BIC® Magnets

Resultados de color

Al tratarse de una impresión digital, no se garantiza la copia exacta de un Pantone® en específico, ya que ésta es resultado de la combinación de los colores primarios CMYK.

Rebase interior:

Rebase en el que se ajustarán los textos de nuestro diseño.

Línea de corte:

Línea que da la medida del imán y donde caerá el suaje.

Rebase exterior:

Es el rebase que debemos dar a nuestras imágenes de fondo.

Características que se requieren en el envío de una imagen como archivo:

1. Imagen al tamaño con rebase interior de 3 mm y exterior de 1.5 mm.
2. Enviar imagen en modo CMYK.
3. Calidad de imagen de 300 ppi.
4. Enviar imagen en formato .jpg.

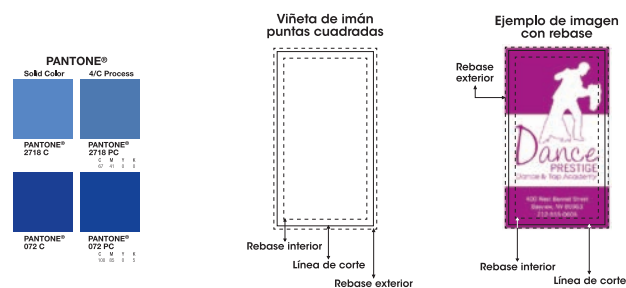

Características que se requieren en el envío de un archivo en trazo:

1. El archivo deberá ser creado en Illustrator®.
2. Deberá ser convertido en curvas.
3. Se deben especificar los colores que se requieren.
4. Los textos deben estar dentro del rebase interior.
5. Los colores o fondos deben estar en rebase exterior.

Nota: No se reciben archivos en: Word®, Power Point®, Photo Editor® o Excel®.

Pesos

gr

IP6060CR15-06	
Círculo / 6.0 cm x 6.0 cm	3.21
IP8050CR12-04	
Elipse / 8.0 cm x 5.0 cm	4.28
IP5050CR24-02	
Círculo / 5.0 cm x 5.0 cm	3.21
IP7575CR8-03	
Círculo / 7.5 cm x 7.5 cm	5.35
IP7040CR14-05	
Elipse / 7.0 cm x 4.0 cm	3.21
IP100100CR6-07	
Círculo / 10.0 cm x 10.0 cm	10.7
IP9050C12-07	
Puntas Cuadradas / 9.0 cm x 5.0 cm	6.42
IP4040CR28-01	
Círculo / 4.0 cm x 4.0 cm	2.14
IP5050C24-02	
Puntas Cuadradas / 5.0 cm x 5.0 cm	3.21
IP7050C12-05	
Puntas Cuadradas / 7.0 cm x 5.0 cm	3.21
IP8050C12-06	
Puntas Cuadradas / 8.0 cm x 5.0 cm	5.35
IP7050R12-05	
Puntas Redondas / 7.0 cm x 5.0 cm	3.21
IP5050R24-02	
Puntas Redondas / 5.0 cm x 5.0 cm	3.21
IP8050R12-06	
Puntas Redondas / 8.0 cm x 5.0 cm	5.35
IP9050R12-07	
Puntas Redondas / 9.0 cm x 5.0 cm	6.42
IP4585I12-02	
Garrañón / 4.5 cm x 8.5 cm	4.28
IP6050I20-03	
Teléfono / 6.0 cm x 5.0 cm	3.21
IP9040I14-06	
Camioneta / 9.0 cm x 4.0 cm	3.21
IP4095I14-04	
Camión de Gas / 4.0 cm x 9.5 cm	4.28
IP8675I8-14	
Pizza / 8.6 cm x 7.5 cm	5.35
IP15035I6-26	
Regla / 15.0 cm x 3.5 cm	7.49
IP8540I7-13	
Hueso / 8.5 cm x 4.0 cm	3.21
IP7560I12-12	
Marquesina / 7.5 cm x 6.0 cm	5.35
IPRP10070C3-03	
Rompecabezas / 10.0 cm x 7.0 cm	9.63
24 pzas.	
IPRP6060R10-01	
Rompecabezas / 6.0 cm x 6.0 cm	4.28
9 pzas.	
IPRP100100C3-02	
Rompecabezas / 10.0 cm x 10.0 cm	12.84
20 pzas.	
IPR130100C6-01	
Portarretrato / 13.0 cm x 10.0 cm	17.12
IPR130100R6-02	
Portarretrato / 13.0 cm x 10.0 cm	17.12
IPR200150C4-04	
Portarretrato / 20.0 cm x 15.0 cm	39.59
IAG8458R10-01	
Agenda Puntas Redondas	19.26
IAG8458C10-02	
Agenda Puntas Cuadradas	19.26
IAG8458R10-03	
Agenda Ondulada	19.26

Key Rings

Terminología

Rebase exterior:
Rebase en el que se ajustarán los textos de nuestro diseño.

Línea de corte:

Es la línea que da la medida de la ficha y donde caerá el suaje.

Rebase interior:

El rebase que debemos dar a nuestras imágenes de fondo.

Características que se requieren en el envío de una imagen como archivo:

1. El archivo deberá ser creado en Illustrator®.
2. Deberá ser convertido en curvas.
3. Se deben especificar los colores que se requieren.
4. Los textos deben estar dentro del rebase interior.
5. Los colores de fondo deben tener rebase exterior.

Características que se requieren en el envío de un archivo para serigrafía:

1. Imagen el tamaño con rebase interior de 1.5 mm y exterior de 2 mm.
2. Enviar imagen en modo CMYK.
3. Calidad de imagen de 300 ppi en formato .jpg.

Nota: No se reciben archivos en: Word®, Power Point®, Photo Editor® o Excel®.

Resultados de Color

- Al tratarse de una impresión digital, no se garantiza la copia exacta de un Pantone® en específico, ya que ésta es resultado de la combinación de los colores primarios CMYK.
- Debes considerar que al momento de aplicar la resina, el tono de tu Pantone® puede disminuir.

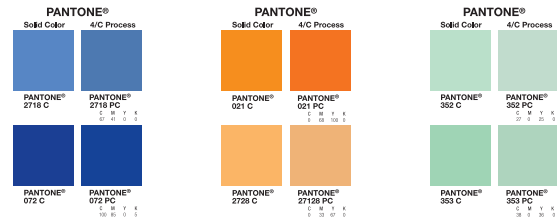

Viñeta de llavero

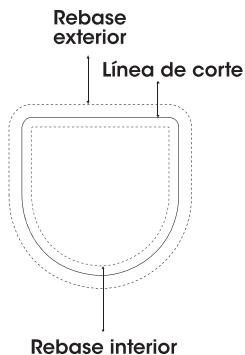

Ejemplo de arte con rebases



Imagen final del arte ya impreso



Condiciones para los Servicios 24 / 48 horas.

Para el Servicio de 24 horas considerar un cargo adicional de 20% del valor total del pedido.

- La recepción de la orden en el Departamento de Servicio a Clientes debe ser a más tardar a las 11:00 hrs. (horario Ciudad de México) con depósito y arte.
- El pedido estará listo en la planta de BIC® 24 o 48 hrs. después de la recepción de la orden después de las 12:00 hrs. y será entregado durante el transcurso del mismo día en Zona Metropolitana.
- Interior del País: El pedido será enviado de acuerdo a instrucciones del cliente 24 o 48 hrs. después de la recepción del mismo pasadas las 12:00 hrs.
- No se manejan empaques especiales.
- Producto sujeto a disponibilidad.
- En Grabado Láser no hay oxidación ni personalización.

Detalles de productos:



BIC® Round Stic™ Mexicano

Clave: #RSM
Cant. Máxima: 5,000 piezas
Tintas: 2
Barril: Todos
Tapa/Botón: Todos
Opcional: Impresión 350°
Página: 10



BIC® Joyas

Clave: #JYS
Cant. Máxima: 5,000 piezas
Tintas: 2
Barril: Todos
Tapa/Botón: Todos
Opcional: Impresión 350°
Página: 11



BIC® Round Stic™ Mexicano Ice

Clave: #RSMI
Cant. Máxima: 5,000 piezas
Tintas: 2
Barril: Todos
Tapa/Botón: Blanco Clear
Opcional: Impresión 350°
Página: 12



BIC® Diamante™

Clave: #DMT
Cant. Máxima: 5,000 piezas
Tintas: 2
Barril: Todos
Soporte/Botón: Todos
Opcional: Impresión 350°
Página: 12



BIC® Round Stic™

Clave: #RS
Cant. Máxima: 2,500 piezas
Tintas: 2
Barril/Tapa: Blanco/Navy, Blanco/Rojo, Blanco Negro, Blanco/Azul Claro, Blanco/Verde Claro, Blanco/Blanco, Navy/Navy, Clear/Negro y Negro/Negro.
Página: 13



BIC® Clic Stic™

Clave: #CS
Cant. Máxima: 5,000 piezas
Tintas*: 2
Barril/Trím: Blanco/Blanco, Blanco/Navy, Blanco/Ngro, Blanco/Rojo, Blanco/Verde Bosque, Negro/Negro.
Opcional: Impresión 350°
Página: 14
*No disponible para impresión en clip



BIC® Clic Stic™ Ice

Clave: #CSI
Cant. Máxima: 2,500 piezas
Tintas*: 2
Barril: Todos
Trím: Blanco Clear
Página: 17
*No disponible para impresión en clip



BIC® BU2® Solid

Clave: #BU2S
Cant. Máxima: 1,500 piezas
Tintas: 2
Barril: Todos
Botón: Todos
Página: 18



BIC® BU2® Color

Clave: #BU2CL
Cant. Máxima: 1,500 piezas
Tintas: 2
Barril: Todos
Botón: Todos
Página: 18



Condiciones para los Servicios 24 / 48 horas.



BIC® BU2® Grip

Clave: #BU2G
Cant. Máxima: 1,500 piezas
Tintas: 2
Barril/Grip: Todos
Página: 19



BIC® BU2® Fashion Grip

Clave: #BU2FG
Cant. Máxima: 1,500 piezas
Tintas: 2
Barril: Todos
Botón: Todos
Página: 19



BIC® Wide Body™

Clave: #CSWB
Cant. Máxima: 1,000 piezas
Tintas*: 2
Barril/Trim: Blanco/Blanco, Blanco/Navy, Blanco Negro, Blanco/Rojo, Blanco/Verde Bosque, Negro Negro
Página: 24
*No disponible para impresión en clip



BIC® Wide Body™ Color Grip

Clave: #CSWBCG
Cant. Máxima: 1,000 piezas
Tintas*: 2
Barril: Todos
Trim/Grip: Todos
Página: 25
*No disponible para impresión en clip



BIC® Wide Body™ Clear Grip

Clave: #CSWBCLG
Cant. Máxima: 1,000 piezas
Tintas*: 2
Barril: Todos
Trim/Grip: Todos
Página: 28
*No disponible para impresión en clip



BIC® Wide Body™ Ice Grip

Clave: #CSWBIG
Cant. Máxima: 1,000 piezas
Tintas*: 2
Barril: Todos
Trim/Grip: Blanco Ice
Página: 26
*No disponible para impresión en clip



BIC® Grip Roller / BIC® Grip Roller Gold

Clave: #GR/#GRG
Cant. Máxima: 1,500 piezas
Tintas: 1
Barril: Blanco, Negro, Navy
Clip: Cromo/Gold
Página: 31



Evolution™ Pencil

Clave: #PEV
Cant. Máxima: 5,000 piezas
Tintas: 1
Barril: Único
Página: 37



BIC® Tri Tone Twist

Clave: #TTT
Grabado: Láser
Cantidad máxima: 50
Página: 44



BIC® Wide Body™ Metal

Clave: #WBMET
Grabado: Láser
Cantidad máxima: 50
Página: 45



BIC® Wide Body™ Metal Grip

Clave: #WBMETG
Grabado: Láser
Cantidad máxima: 50
Página: 45

Condiciones para los Servicios 24 / 48 horas.



BIC® Steel™

Clave: #STLB
Grabado: Láser
Cantidad máxima: 50
Página: 46



BIC® Pivo® Metal

Clave: #TWPMET
Grabado: Láser
Cantidad máxima: 50
Página: 47



BIC® Protrusion Grip

Clave: #PG
Grabado: Láser
Cantidad máxima: 50
Página: 48



BIC® Grip 3

Clave: #G3
Grabado: Láser
Cantidad máxima: 50
Página: 49



Prelude® Cromo Pulido CT

Clave: #340-1
Sistema de Escritura: Roller
Grabado: Láser
Cantidad Máxima: 50
Página: 53

Prelude® Cromo Pulido CT

Clave: #340-2
Sistema de Escritura: Bolígrafo
Grabado: Láser
Cantidad Máxima: 50
Página: 53



Prelude® Cromo Pulido GT

Clave: #342-1
Sistema de Escritura: Roller
Grabado: Láser
Cantidad Máxima: 50
Página: 53

Prelude® Cromo Pulido GT

Clave: #342-2
Sistema de Escritura: Bolígrafo
Grabado: Láser
Cantidad Máxima: 50
Página: 53



Agio® Cromo Pulido GT

Clave: #453-1
Sistema de Escritura: Roller
Grabado: Láser
Cantidad Máxima: 50
Página: 55

Agio® Cromo Pulido GT

Clave: #453-2
Sistema de Escritura: Bolígrafo
Grabado: Láser
Cantidad Máxima: 50
Página: 55



Sheaffer® 100 Cromo Pulido CT

Clave: #9306-2
Sistema de Escritura: Bolígrafo
Grabado: Láser
Cantidad Máxima: 50
Página: 57

Sheaffer® 100 Cromo Pulido CT

Clave: #9306-9
Sistema de Escritura: Set
Grabado: Láser
Cantidad Máxima: 50
Página: 57

Condiciones para los Servicios 24 / 48 horas.



Sheaffer® 100 Cromo Pulido Negro CT

Clave: #9313-2
Sistema de Escritura: Bolígrafo
Grabado: Láser
Cantidad Máxima: 50
Página: 57

Sheaffer® 100 Cromo Pulido Negro CT

Clave: #9313-9
Sistema de Escritura: Set
Grabado: Láser
Cantidad Máxima: 50
Página: 57



Sentinel® Cromo GT

Clave: #95902
Sistema de Escritura: Bolígrafo
Grabado: Láser
Cantidad Máxima: 50
Página: 58

Sentinel® Cromo GT

Clave: #96002
Sistema de Escritura: Set
Grabado: Láser
Cantidad Máxima: 50
Página: 58



Sentinel® Cromo CT

Clave: #95702
Sistema de Escritura: Bolígrafo
Grabado: Láser
Cantidad Máxima: 50
Página: 58

Sentinel® Cromo CT

Clave: #95802
Sistema de Escritura: Set
Grabado: Láser
Cantidad Máxima: 50
Página: 58



Encendedor Mini Electrónico J9

Clave: #LTME
Cant. Máxima: 2,500 piezas
Tintas*: 1
Barril: Todos
Página: 87
*1 cara



Encendedor Mini BIC® J5

Clave: #LTMB
Cant. Máxima: 2,500 piezas
Tintas*: 1
Barril: Blanco, Negro, Rojo
Página: 84
*1 cara



Encendedor Mini BIC® J5 Limited Edition

Clave: #LTMBLE
Cant. Máxima: 2,500 piezas
Tintas*: 1
Barril: Blanco y Negro
Página: 84
*1 cara



Encendedor Regular J6

Clave: #LTR
Cant. Máxima: 2,500 piezas
Tintas*: 1
Barril: Blanco, Negro y Rojo
Página: 85
*1 cara



Encendedor Electrónico J8

Clave: #LTE
Cant. Máxima: 2,500 piezas
Tintas*: 1
Barril: Todos
Página: 86
*1 cara



Llaveros

Clave: #D1, #D56, #D26
Cant. Máxima: 250 piezas
Tintas: Cuatricromía
Página: 107 y 108



Guía de colores

- Los colores mostrados son sólo una guía y pueden tener variación con respecto al Pantone real.
- Para igualar los colores, indique el número exacto de Pantone "C".
- Los colores impresos que se muestran están basados en una impresión sobre fondo blanco. Cuando el color aparezca sobre fondos de color pueden darse variaciones en el tono; también puede haber variación dependiendo del material del producto.

* colores metálicos

YELLOW C	1235 C	ORANGE 021 C
REFLEX BLUE	PROCESS BLUE	3125 C
2985 C	431 C	COOL GRAY 5
469 C	476 C	4635 C
195 C	200 C	485 C
348 C	343 C	354 C
267 C	2567 C	205 C
BLANCO	NAVY	210 C
NEGRO	ORO *	PLATA *

Color de Barril

	TRANSPARENTE	PLATA	CREMA	ROSA	CAFÉ	GRIS	VINO	VERDE BOSQUE	NARANJA	ROJO	AMARILLO	NAVY	AZUL	BLANCO	NEGRO		
MUY BIEN ●	●	●	●	●	●	●	●	●	●	●	●	●	●	●	●	●	NEGRO
BIEN ●	●	●	●	●	●	●	●	●	●	●	●	●	●	●	●	●	BLANCO
NO RESALTA ●	●	●	●	●	●	●	●	●	●	●	●	●	●	●	●	●	AMARILLO
NO RECOMENDADO ●	●	●	●	●	●	●	●	●	●	●	●	●	●	●	●	●	VERDE
	●	●	●	●	●	●	●	●	●	●	●	●	●	●	●	●	VERDE BOSQUE
	●	●	●	●	●	●	●	●	●	●	●	●	●	●	●	●	AZUL
	●	●	●	●	●	●	●	●	●	●	●	●	●	●	●	●	NAVY
	●	●	●	●	●	●	●	●	●	●	●	●	●	●	●	●	ROJO
	●	●	●	●	●	●	●	●	●	●	●	●	●	●	●	●	VINO
	●	●	●	●	●	●	●	●	●	●	●	●	●	●	●	●	NARANJA
	●	●	●	●	●	●	●	●	●	●	●	●	●	●	●	●	GRIS
	●	●	●	●	●	●	●	●	●	●	●	●	●	●	●	●	ROSA
	●	●	●	●	●	●	●	●	●	●	●	●	●	●	●	●	CAFÉ
	●	●	●	●	●	●	●	●	●	●	●	●	●	●	●	●	CREMA
	●	●	●	●	●	●	●	●	●	●	●	●	●	●	●	●	VIOLETA
	●	●	●	●	●	●	●	●	●	●	●	●	●	●	●	●	PLATA
	●	●	●	●	●	●	●	●	●	●	●	●	●	●	●	●	ORO

Color de tinta de impresión

Opciones de impresión

La impresión estándar de cualquier instrumento de escritura es de lectura para diestros. En caso de requerir alguna otra, favor de indicarla en el pedido.

Instrumento de escritura

La impresión en barril se lee de izquierda a derecha.



La impresión en barril o en clip, se lee de izquierda a derecha.



La impresión en barril y en clip se lee de izquierda a derecha, con el bolígrafo cerrado.

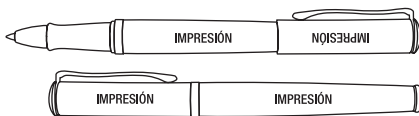

La impresión en barril y en clip se lee de izquierda a derecha, con el bolígrafo abierto.

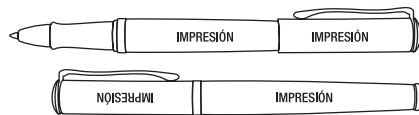

Lectura de impresión para diestros.



Lectura de impresión para zurdos.



Impresión vertical.

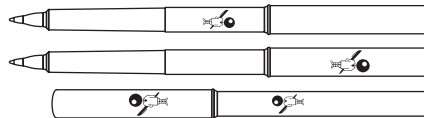

Encendedores

Impresión en horizontal, derecha e izquierda.



Impresión en vertical, derecha e izquierda.

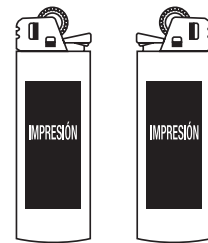

Rasuradores

Impresión en frente y vuelta.

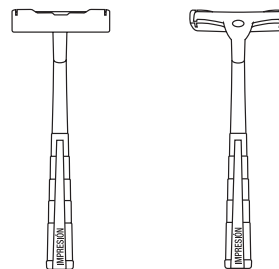

Términos y Condiciones.

Todo lo que se ofrece en este catálogo tiene efecto en órdenes recibidas entre el 1º. de enero y el 31 de diciembre de 2011.

Acceptación de la orden: El tiempo de entrega se considera a partir de la aceptación por BIC® Graphic y la liberación por crédito. Es condición necesaria verificar que la orden haya sido recibida y cumpla con todos los requisitos.

Todos los pedidos deberán incluir: arte, cheque o ficha de depósito, desglose de pagos, clave, cantidad, colores de producto, colores de impresión, color de tinta de escritura, cargos extras, número de Distribuidor, datos para embarque, así como datos para facturar y deberán ingresar a Servicio a Clientes antes de las 10:00 am.

Elaborar un pedido por cada línea, producto, texto o leyenda diferente. Favor de indicar en el área de texto a imprimir solamente lo que desea se imprima.

Una vez iniciado el proceso de impresión, el pedido no podrá ser cancelado ni modificado.

- Cambios de Fábrica: Los precios, términos y condiciones, así como colores de productos pueden variar sin previo aviso. Los precios, términos, condiciones y colores serán los vigentes al momento de recibir la orden.

- Ilustraciones del Catálogo: Los logotipos, leyendas y otras impresiones se muestran en este catálogo, con propósitos ilustrativos únicamente. No implican autorización, endosos ni licencias. Ninguno de estos productos con logotipos específicos están a la venta para personas que no demuestren la autorización del dueño de dichos diseños. Los colores que se muestran en los productos de este catálogo pueden variar ligeramente de los productos reales debido a las limitaciones de fotografía, separaciones de película, la impresión en offset y/o el proceso de moldeo del plástico.

Si la impresión en tapa o barril no es especificada en el pedido, la impresión quedará en la tapa.

La impresión en cuatricromía no garantiza Pantone exacto.

Acceptación de devoluciones

La mercancía que tenga algún defecto en impresión, será reemplazada sin cargo adicional en un término de 3 días hábiles, siempre y cuando: la devolución sea notificada y autorizada por el departamento de Servicio a Clientes durante los primeros 30 días de entregado el producto; después de ese tiempo no se aceptará ninguna devolución. Las devoluciones no autorizadas serán regresadas al cliente con el cargo de flete correspondiente.

Los reclamos por faltantes deberán realizarse por escrito los 5 primeros días hábiles después de haber sido entregado el material.

- En caso de devoluciones en el interior de la República, es indispensable enviar vía fax o e-mail el comprobante del envío del producto a la planta para iniciar el proceso de reposición.

Propiedad del cliente

Todos los archivos adicionales al formato de pedido (impresiones, USB, CD's manuales, etc.) proporcionados por el cliente, son de su propiedad y bajo su responsabilidad BIC® sólo usará los mismos efectos de la elaboración de artes y/o repeticiones para el cliente. Se conservarán por un plazo de 12 meses, después de este tiempo serán destruidos. Este material podrá ser devuelto al cliente previa solicitud (indicándolo en el pedido).

Información de Embarques

Las guías de envío se tendrán disponibles al día hábil siguiente al envío a partir de las 10:00 a.m.

Debido a nuestros procesos de manufactura todos los pedidos podrán llevar 2% más o menos de la cantidad solicitada.

Servicio de Paquetería

Para envíos al interior de la República Mexicana, la paquetería y seguro es a elección del Distribuidor, cualquier reclamo por pérdida, entregas tardías o daños al producto deberá ser directamente con la compañía que se haya contratado.

En caso de utilizar los servicios de Omnibus de México, DHL y/o UPS, Consultar con Servicio a Clientes.



Indice General

BIC® Writing Instruments

BIC® Round Stic™ Mexicano	10
BIC® Joyas	11
BIC® Round Stic™ Mexicano Ice	12
BIC® Diamante™	12
BIC® Round Stic™	13
BIC® Clic Stic™	14
BIC® Clic Stic™ Ice	15
BIC® Clic Stic™ Clear Colors	15
BIC® Clic Stic™ Ice Grip	16
BIC® Clic Stic™ Grip	16
BIC® Digital Clic Stic™ Grip	16
BIC® XS Finestyle	17
BIC® XS Clear Finestyle	17
BIC® BU2® Solid	18
BIC® BU2® Color	18
BIC® BU2® Grip	19
BIC® BU2® Fashion Grip	19
BIC® Slim Clic	20
BIC® Vision™ Clic	20
Y118	21
Y126	21
Y127	21
BIC® Media Clic	22
BIC® Digital Media Clic Grip	22
BIC® Mini Clic Stic™	23
BIC® Mini Wide Body™	23
BIC® Wide Body™	24
BIC® Wide Body™ Color Grip	25
BIC® Wide Body™ Grip	25
BIC® Wide Body™ Clear Grip	26
BIC® Wide Body™ Ice Grip	26
BIC® Digital Wide Body™ Grip	27
BIC® Digital Wide Body™ Chrome Grip	27
BIC® Tri Stic™	28
BIC® Tri Stic™ Ice	28
BIC® Pivo®	29
BIC® Pivo® Chrome	29
BIC® Pivo® Gold	29
BIC® Clic® Gold	30
BIC® Grip Roller	31
BIC® Grip Roller Gold	31
BIC® Velocity® Ball Pen	32
BIC® Velocity® Gel	32
BIC® Pro +® Gel	33
BIC® Intensity® Clic™ Gel	33
BIC® 4 Colors™	34
BIC® Bic 3	34
BIC® Brite Liner® Grip	35
BIC® Z4®+	35
BIC® Permanent Marker Grip	36
BIC® Mark It™	36
BIC® Great Erase™	37
BIC® Evolution™ Pencil	37
BIC® Matic	38

BIC® Matic Color	38
BIC® Twin Select®	39
BIC® Twin Pastel®	39
BIC® Comfort Twin®	39
BIC® Tecnología de Tintas	40
¿Qué obtienes con BIC?	40
BIC® Select	
BIC® Tri Tone Twist	44
BIC® Wide Body™ Metal	45
BIC® Wide Body™ Metal Grip	45
BIC® Steel™	46
BIC® Pivo® Metal	47
BIC® Protusion Grip	48
BIC® Grip 3	49
Sheaffer®	
Sheaffer Legacy® Heritage	52
Prelude® Cromo Pulido GT y CT	53
Prelude® Laca Negra Paladio GT y CT	54
Prelude® Laca Negra CT, Negro Mate GT	54
Prelude® Oro Electroplateado 22K	55
Agio®	56
Sheaffer® 300	57
Sheaffer® 100	58
Sentinel®	59
Garantía Sheaffer®	60
Sticky Note	
BIC® 2 X 3 Notas adhesivas	62
BIC® 2½ X 3 Notas adhesivas	62
BIC® 2¾ X 3 Notas adhesivas	63
BIC® 3 X 3 Notas adhesivas	63
BIC® 4 X 3 Notas adhesivas	64
BIC® 4 X 4 Notas adhesivas	64
BIC® 4 X 6 Notas adhesivas	65
BIC® 5 X 3 Notas adhesivas	66
BIC® 3 X 3 Notas adhesivas suajadas	66
BIC® 4 X 3 Notas adhesivas suajadas	67
BIC® 4 X 6 Notas adhesivas suajadas	67
BIC® 5 X 3 Notas adhesivas	68
BIC® 3 X 3 Booklet	68
BIC® 4 X 3 Booklet	69
BIC® Separadores adhesivos	69
BIC® Separadores con Notas adhesivas	69
Notebooks	
BIC® Libreta con pastas de cartón	72
BIC® Libreta con pastas de plástico	73
Bags	
BIC® A Step Ahead Messenger	76
BIC® Economic Force Brief	77
BIC® Visibly Vertical Brief	77
BIC® Transport It Tote	78
BIC® Picture Frame Tote	79
BIC® Indispensable Everyday Tote	79
BIC® Cutie Patootie Slingpack	80

BIC® On The Move Backpack	80
BIC® The Big Chill Cooler	81
BIC® Center Court Duffel	81

Lighters

Mini BIC® J5	84
Mini BIC® J5 Limited Edition	84
Encendedor Regular J6	85
Encendedor Electrónico J8	86
Encendedor Mini Electrónico J9	87

Evolutions™

BIC® Evolutions™ Round Stic®	90
BIC® Evolutions™ Clic Stic™	91
BIC® Evolutions™ Tri Stic™	92
BIC® Evolutions™ Libreta con pastas de cartón	93
BIC® Evolutions™ Sticky Note	94
BIC® Evolutions™ Sticky Note Suajadas	95

Magnets

Círculos & Elipses	98
Puntas Cuadradas & Puntas Redondas	99
Suajes de Stock	100
Rompecabezas	101
Portarretratos	102
Agendas Magnéticas	103

Key Rings

Pins	106
Llavero Cable 2 caras	107
Llavero D-1	107
Llavero D-26	108
Llavero D-56	108
Llavero Europa	109
Llavero Italia	109

Combo & Special Packaging

Combo 1	112
Combo 2	112
Combo 3	112
Combo 4	113
Combo 5	113
Combo 6	113
Packaging	114
Packaging Sheaffer®	115
Información General	116

Checklist

Es importante que antes de enviar tus pedidos y artes te asegures de que contengan la siguiente información:

- Folio de pedido correcto.
- Datos del distribuidor/entrega.
- Características completas del producto incluyendo tinta de escritura.
- En caso de repetición hacer referencia del último pedido con esa leyenda.
- Leyenda o texto a imprimir.
- Especificaciones y modo de impresión.
- Pantones (colores de impresión).
- Área de impresión.
- Comprobante de pago.

Es importante que los pedidos se reciban en Servicio a Clientes con todos los datos ya mencionados completos de lo contrario, se quedará detenido para aclaración y el tiempo de producción contará una vez que se tenga la información completa.

Archivos para magnets e impresión digital en cuatricromía

Características del archivo como imagen:

- Imagen a tamaño (100%)
- Enviar imagen en modo CMYK
- Resolución de imagen 300 ppi

Características del archivo como trazo:

- Crear archivo en Adobe Illustrator®
- Textos convertidos en paths o curvas
- Especificar los colores que se requieren
- Cuidar el margen interior y rebase exterior del archivo

Rebase interior: Margen al que se ajustarán los textos del diseño.

Línea de corte: Línea que delimita la medida final del imán.

Rebase exterior: Medida que debemos dar a nuestras imágenes de fondo. Considerar un margen interno de 3 mm y rebase externo de 1.5 mm.

Archivos para impresión en serigrafía

Características del archivo:

- Crear archivo en Adobe Illustrator®.
- Tamaño de tipografía mínimo de 6 pts.
- Textos convertidos en paths o curvas.
- Especificar los pantones que se requieren.
- Separación de tintas de impresión.



Pantone® 659 C



Pantone® 1235 C



Negro



\$ 85.00

©2011 BIC Graphic MÉXICO



Sistema de Calidad
ISO 9001-2000
Certificado por:



www.bicgraphic.com